

Español

English

Português

GENERADOR GASOLINA PROFESIONAL 2.8 - 7kW  
PROFESSIONAL GASOLINE GENERATOR 2.8 - 7kW  
GERADOR GASOLINA PROFESIONAL 2.8 - 7kW

## INSTRUCCIONES DE USO

POR FAVOR, LEA ESTE MANUAL CON ATENCIÓN ANTES DE UTILIZAR LA MÁQUINA

## INSTRUCTIONS FOR USE

PLEASE READ THIS MANUAL CAREFULLY BEFORE USING THE MACHINE

## INSTRUÇÕES DE UTILIZAÇÃO

DEVE LER ESTE MANUAL COM ATENÇÃO ANTES DE UTILIZAR O EQUIPAMENTO

**CONSERVE ESTE MANUAL**  
Incluye instrucciones de seguridad importantes.

**KEEP THIS MANUAL**  
It includes important safety instructions.

**DEVE GUARDAR ESTE MANUAL**  
Inclui instruções de segurança importantes.





## Instrucciones originales

### **GRACIAS** por su compra del Generador gasolina **GENERGY**.

- Los derechos de autor de estas instrucciones pertenecen a nuestra empresa Stock Garden Group.
- Se prohíbe la reproducción, transferencia, distribución de cualquier contenido del manual sin la autorización escrita de Stock graden Group.
- “GENERGY” y “  ” son respectivamente, la marca comercial y logo registrados de los productos GENERGY cuya propiedad corresponde a Stock Garden Group.
- Stock Garden Group se reserva el derecho de modificación de nuestros productos bajo la marca GENERGY y la revisión del manual sin previo aviso.
- Use este manual como parte del generador. Si revende el generador, se debe entregar el manual con el generador.
- Este manual contiene la forma de operar correctamente el generador; por favor, lea cuidadosamente antes de usar el generador. El funcionamiento correcto y seguro va a garantizar su seguridad y prolongar la vida útil del generador.
- Stock Garden Group innova de forma continua el desarrollo de sus productos GENERGY tanto en diseño como calidad. A pesar de que esta es la versión más actualizada del manual, tal vez el contenido de este manual puede tener diferencias leves con el producto.
- Póngase en contacto con su distribuidor GENERGY si tiene alguna pregunta o duda.





## Contenido del manual.

<b>1. Información de seguridad.....</b>	<b>3</b>
1.1 Resumen de los peligros más importantes en el uso.....	3
<b>2. Ubicación de los adhesivos de uso y seguridad.....</b>	<b>4</b>
<b>3. Identificación de componentes.....</b>	<b>5</b>
<b>4. Comprobaciones previas al funcionamiento.....</b>	<b>6</b>
4.1 Conexión de la batería.....	6
4.2 Carga y revisión de Aceite.....	7
4.3 Carga y revisión de combustible.....	8
<b>5. Arranque del generador con batería.....</b>	<b>9</b>
5.1 Arranque del generador con cuerda.....	12
<b>6. Uso del generador y sus protecciones.....</b>	<b>15</b>
6.1 Protección por sobrecargas.....	16
6.2 Protección diferencial.....	17
6.3 Grados IP en tomacorrientes.....	18
6.4 Alarma por falta de aceite.....	18
<b>7. Parada del motor .....</b>	<b>18</b>
<b>8. Mantenimiento .....</b>	<b>19</b>
8.1 cambio de aceite.....	20
8.2 Mantenimiento del filtro de aire .....	21
8.3 Mantenimiento de la bujía.....	23
8.4 Modificación carburador para gran altitud.....	24
<b>9. Transporte y almacenaje.....</b>	<b>25</b>
9.1 Transporte.....	25
9.2 Almacenaje.....	25
<b>10. Solución de Problemas.....</b>	<b>28</b>
<b>11. Información técnica .....</b>	<b>30</b>
<b>12. Información de la garantía .....</b>	<b>33</b>
<b>13. Declaración de conformidad CE.....</b>	<b>Final manual</b>
<b>14. Asistencia postventa.....</b>	<b>Final manual</b>



## 1. Información sobre la seguridad:

La seguridad es muy importante. A lo largo de todo el manual se han incluido importantes mensajes de seguridad. Lea y cumpla estos mensajes para que el uso de este equipo sea totalmente seguro.

Hemos dividido los mensajes de seguridad en 4 tipos diferenciados por la gravedad de sus consecuencias si no se cumplen:

 <b>PELIGRO</b>	Situación inminentemente peligrosa que, de no evitarse, provocará <b>lesiones graves o letales</b> .
 <b>ADVERTENCIA</b>	Situación potencialmente peligrosa que, de no evitarse, podría provocar <b>lesiones graves o letales</b> .
 <b>PRECAUCION</b>	Situación potencialmente peligrosa que, de no evitarse, puede provocar <b>lesiones leves o moderadas</b> .
 <b>NOTA</b>	Situación que, de no evitarse, puede causar <b>daños materiales</b> .

### 1.1 Resumen de los peligros más importantes en el uso de la máquina.

<b>¡Lea por completo el manual de usuario antes del uso de la maquina!</b>	
	El uso del equipo sin estar correctamente informado de su funcionamiento y normas de seguridad entraña peligros. No permita que nadie use el grupo sin haber sido instruido para ello.
<b>¡La gasolina es explosiva e inflamable!</b>	
	No repostar con máquina en marcha. No repostar fumando o con llamas. Limpiar los derrames de gasolina. Dejar enfriar antes de repostar. Use envases homologados para la gasolina. No utilice el generador en atmósferas potencialmente explosivas, plantas de gas o similar, consulte con los responsables de seguridad.
<b>¡Las emisiones del motor contienen monóxido de carbono venenoso!</b>	
	Nunca use dentro de casa, garajes, túneles, bodegas o cualquier lugar sin ventilación. No use el equipo cerca de ventanas o puertas donde los gases puedan entrar al interior. El escape expulsa monóxido de carbono venenoso. Usted no podrá ver ni oler este gas por lo que es muy peligroso.
<b>¡Atención a los riesgos eléctricos!</b>	
	No opere el generador con las manos mojadas. No exponga el generador a la lluvia, humedad o nieve. Compruebe que el cableado eléctrico y que los aparatos a conectar estén en buen estado. Conecte la toma de tierra del generador.

## 2. Ubicación de los adhesivos de seguridad y uso

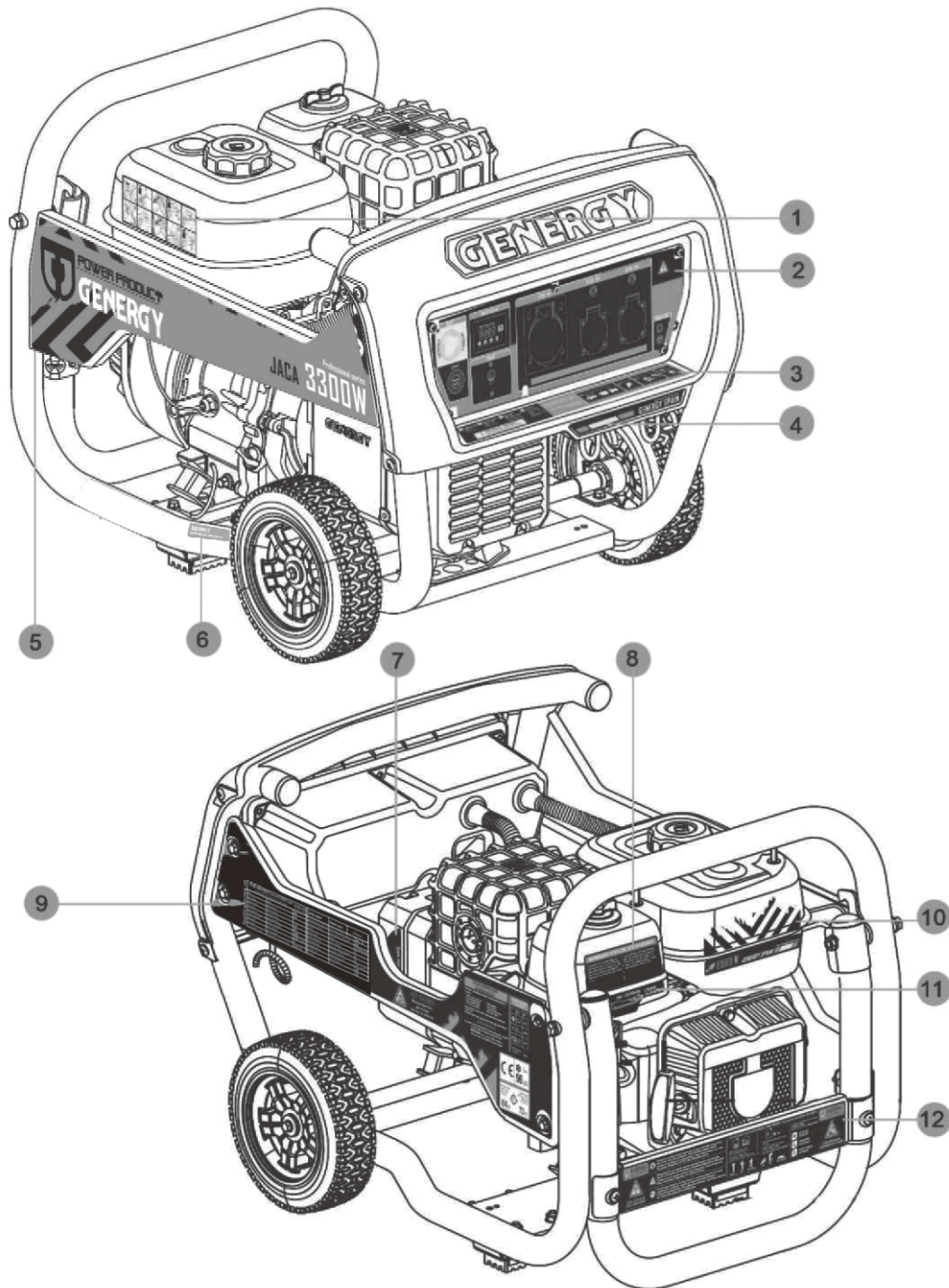

----1----	----2----	----3----	----4----
Guía rápida de uso	Panel de control	Mantenimiento – noticia sobre las cargas	Adhesivo de marca
----5----	----6----	----7----	----8----
Adhesivo marca-modelo	Noticia sobre el aceite	Noticia sobre el material del bobinado	Instrucciones filtro de aire
----9----	----10----	----11----	----12----
Especificaciones-CE- Niveles de ruido-contacto postventa-recambios	Adhesivo marca – Marcado EURO V	Instrucciones válvula combustible y estrangulador	Advertencias de seguridad

### 3. Identificación de los componentes.

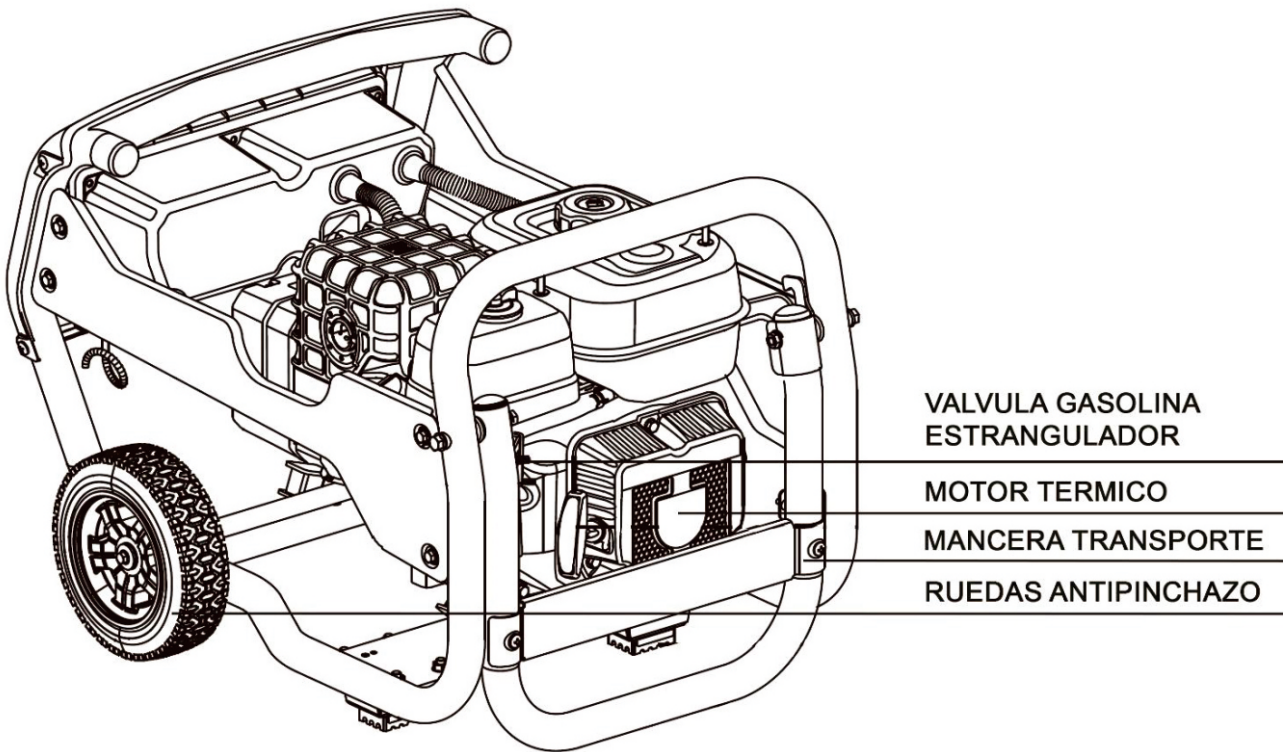
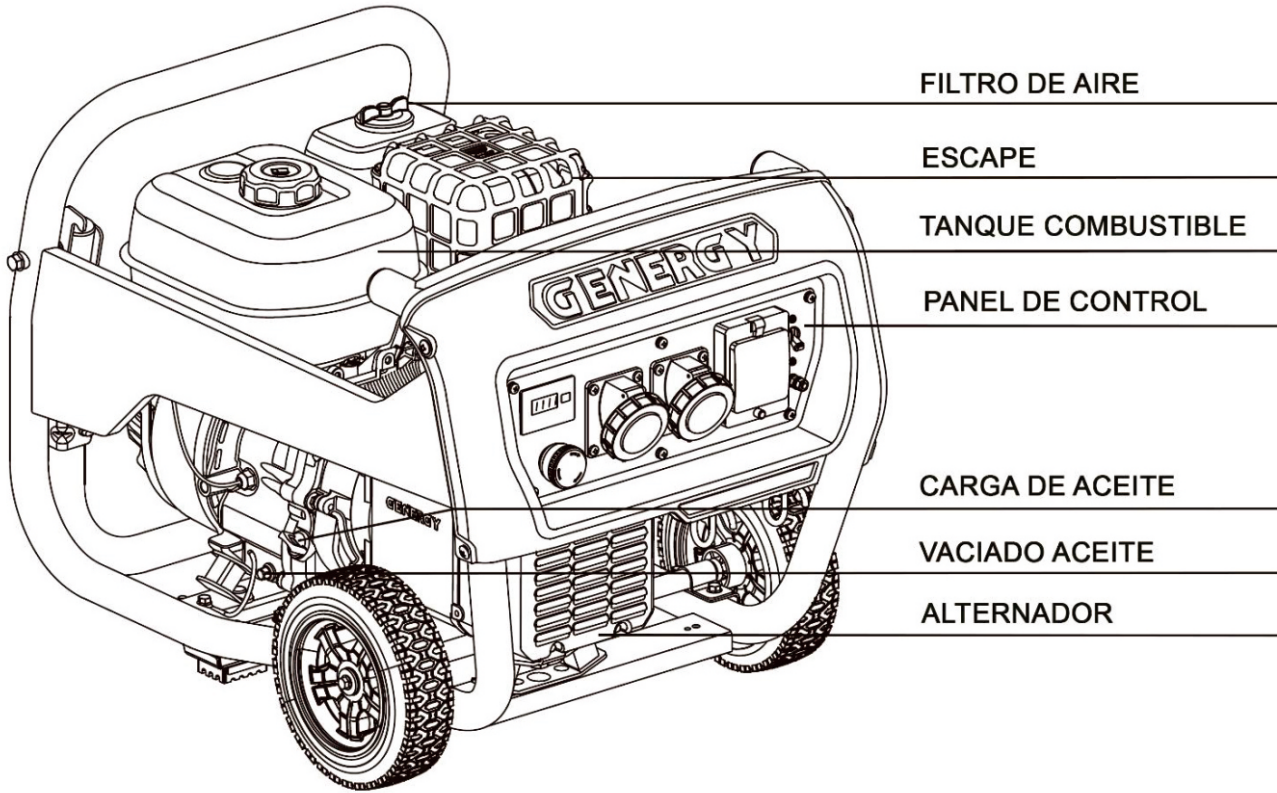

## 4 Comprobaciones previas al funcionamiento:

### 4.1 Conexión de la batería (solo modelos con arranque eléctrico).

Antes de conectar la batería revise que la seta de emergencia del panel está en posición "OFF".

Conecte el terminal negativo (-) de color negro en el borne negativo (-) de color negro de la batería.

Conecte el terminal positivo (+) de color rojo en el borne positivo (+) de color rojo de la batería \*

\*El terminal positivo puede venir ya conectado de origen.

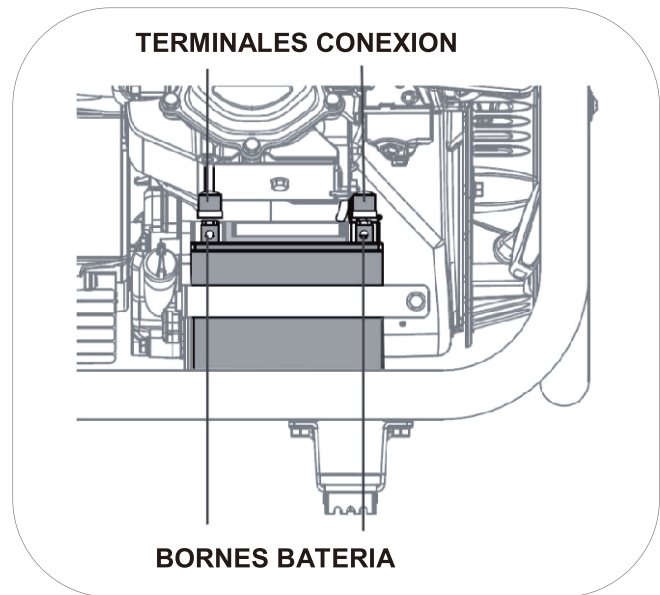

**NOTA:** Respete la polaridad de los cables, no invierta los cables bajo ninguna circunstancia.

**NOTA:** Extreme las precauciones para no hacer contactos indeseados con los bornes de batería y cables, entre ellos o contra una parte metálica de la máquina.

## 4.2 Carga y revisión del nivel de aceite.

**NOTA:** La máquina de origen se entrega sin aceite, ¡no intente poner la máquina en marcha sin haber puesto antes el aceite!

Asegúrese que el generador está en una superficie perfectamente nivelada para que no haya error en el nivel del aceite.

Retire el tapón de llenado de aceite y rellene de aceite por el orificio de llenado hasta alcanzar (sin sobrepasar) el límite superior (H) mostrado en la figura inferior.

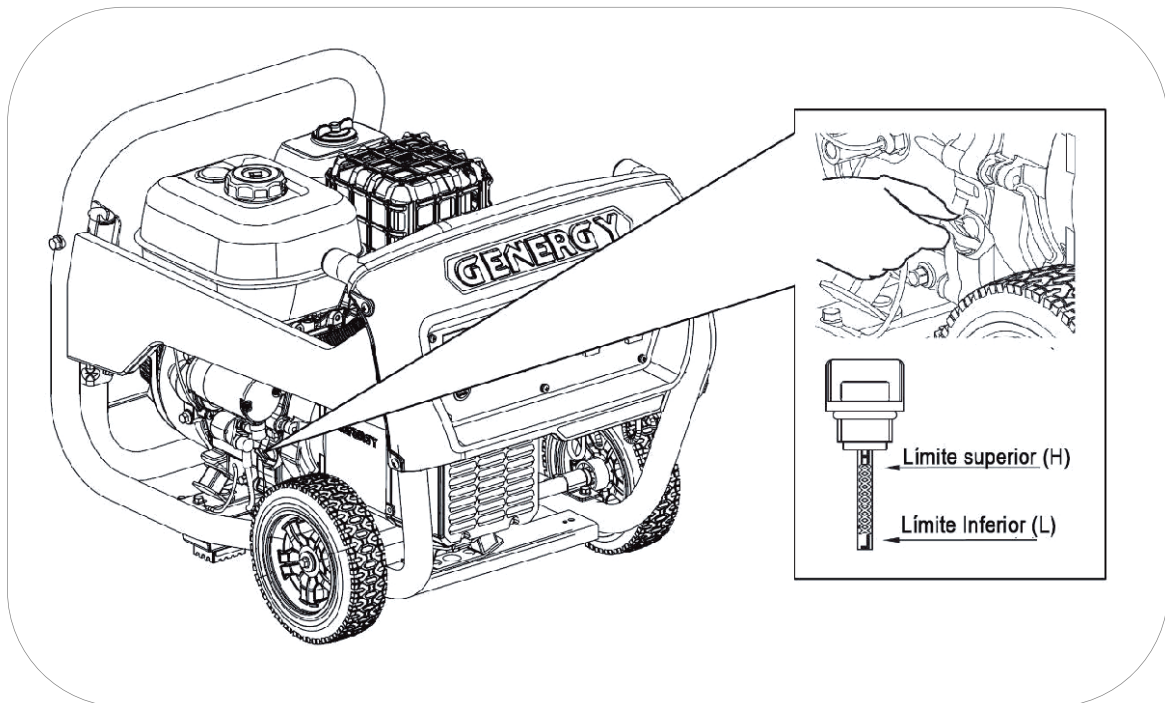

La capacidad del aceite orientativa hasta el nivel correcto según modelo es:

- Modelos VELETA-JACA-PANTICOSA 0.6L
- Modelos NAVACERRADA-ASTUN-CANDANCHU 1.1L

Usar aceite de motor de 4 tiempos de buena calidad SAE10W30 o SAE10W40. Clasificación del aceite recomendado API "SJ" (USA) o ACEA "A3" (EUROPA) o bien más actuales (ver especificaciones del envase).

**NOTA:** Tenga en cuenta que el motor consume algo de aceite con el uso, revise el nivel de aceite antes de cada uso y reponga si el nivel a disminuido.

**NOTA:** Nunca use aceites viejos, sucios, en mal estado o si no conoce su grado y calidad. No mezcle aceites de diferentes tipos.

### 4.3 Carga y revisión del nivel de combustible.

- ☐ **NOTA:** Use únicamente gasolina sin plomo (86 octanos superior).
- ☐ **NOTA:** Nunca use gasolina pasada, contaminada o mezclas de aceite/gasolina.
- ☐ **NOTA:** Evite que entre suciedad o agua en el tanque de combustible.
- ☐ **NOTA:** No use una mezcla de gasolina con etanol o metanol, de lo contrario, se puede dañar seriamente el motor.

Retire el tapón de combustible girando en sentido contrario a las agujas del reloj, rellene de gasolina sin alcanzar el nivel máximo de la figura inferior. La capacidad aproximada del depósito es de 2.6L litros para los modelos VELETA-JACA, de 3.6L para el modelo PANTICOSA y de 6,2L para los modelos NAVACERRADA-ASTUN-CANDANCHU.

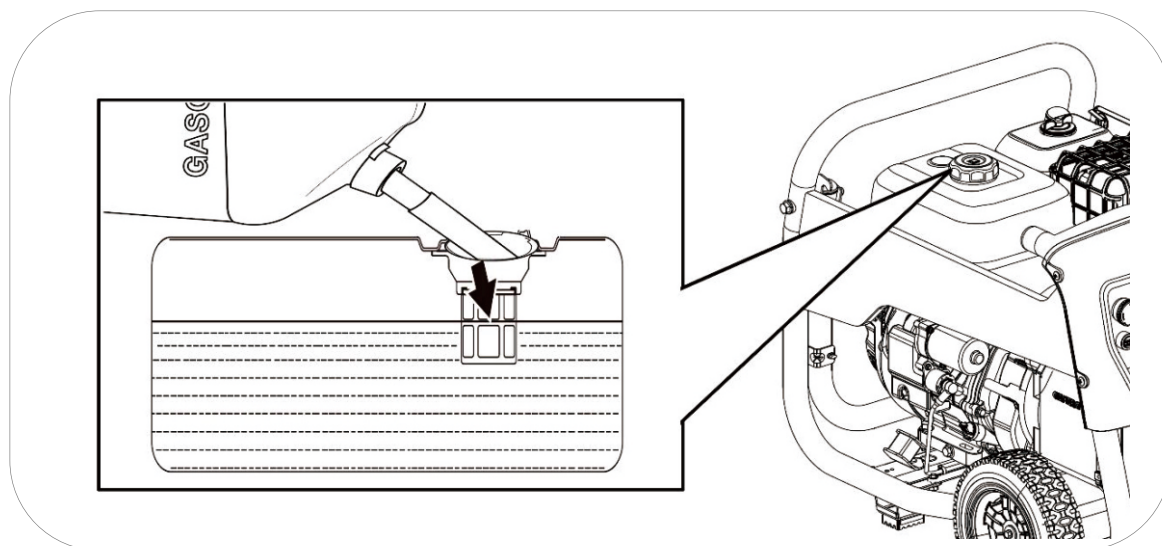

⚡ **PELIGRO:** La gasolina es extremadamente explosiva e inflamable. Esta totalmente prohibido fumar, hacer fuego o generar cualquier tipo de llama en el momento del repostaje o en el lugar donde se almacena el combustible.

⊘ **ADVERTENCIA:** Mantenga el combustible fuera del alcance de los niños.

⊘ **ADVERTENCIA:** Evite derrames de combustible al repostar. (Limpie posibles derrames antes de arrancar de nuevo el motor)

⊘ **ADVERTENCIA:** No llene demasiado el tanque de combustible (no supere el nivel máximo). Después de repostar, asegúrese de que el tapón del depósito está cerrado y asegurado.

⊙ **PRECAUCION:** Evite el contacto con la piel y no respire el vapor del combustible.

## 5 Arranque del generadora batería\*

\*Solo modelos con arranque eléctrico, para modelos de arranque manual continúe al punto 5-1.

- 1 Gire la válvula de paso de gasolina a la derecha (paso abierto).

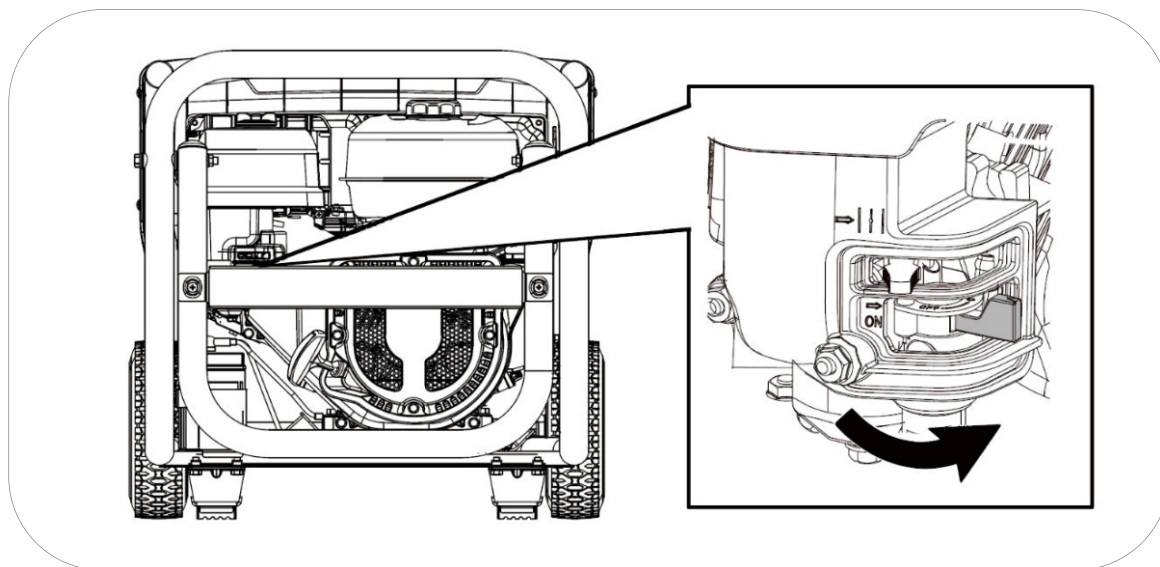

- 2 Desplace la palanca del estrangulador a la izquierda (aire cerrado) según la figura inferior. Esta posición enriquece la mezcla de gasolina y facilita el arranque.

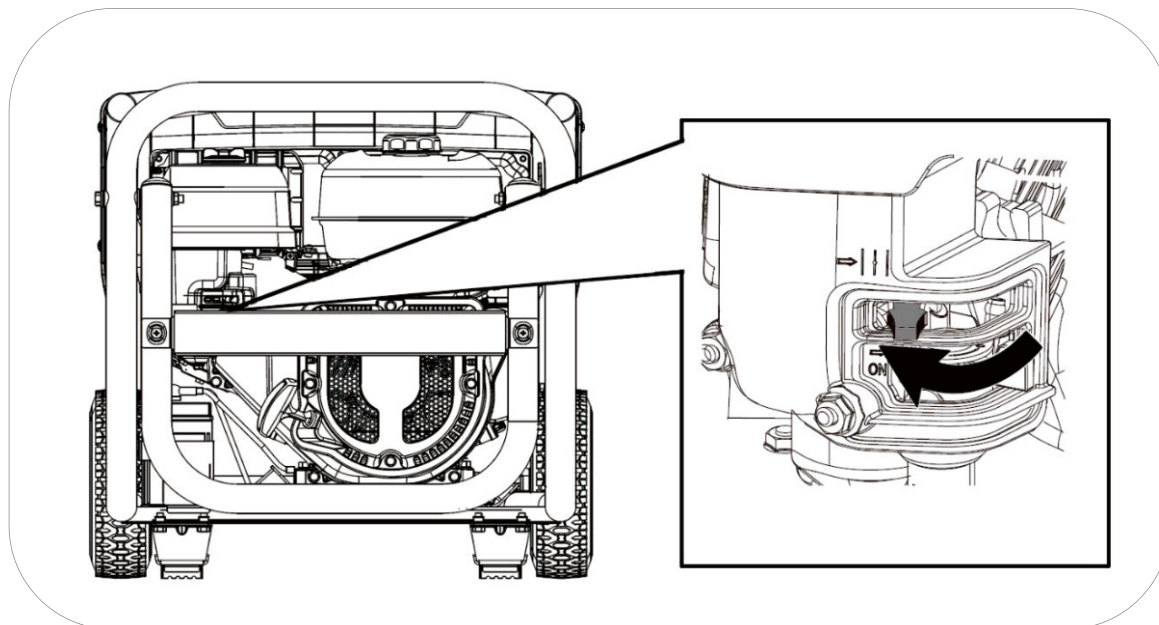

**Noticia:** Puede no ser necesario el uso del estrangulador si el motor fue detenido recientemente y aún está caliente.

3 Gire el botón de pare/emergencia para liberarlo.

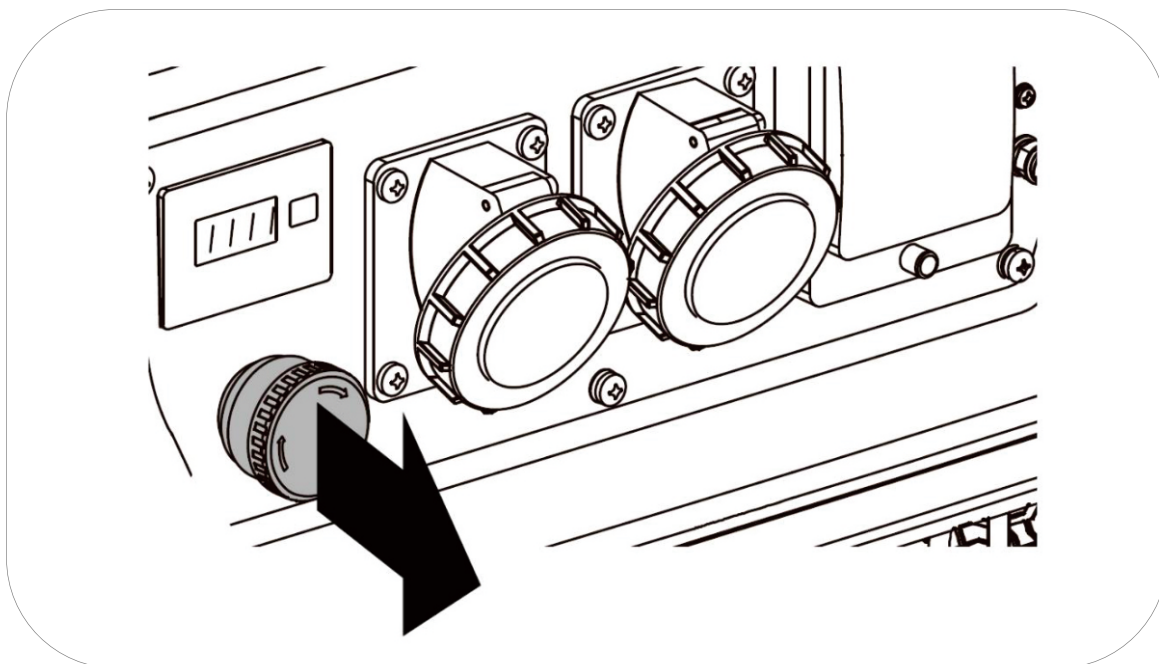

4 Asegúrese que no hay ningún aparato conectado en el generador (si lo hubiera desconóctelo), a continuación pulse el botón START para arrancar el motor.

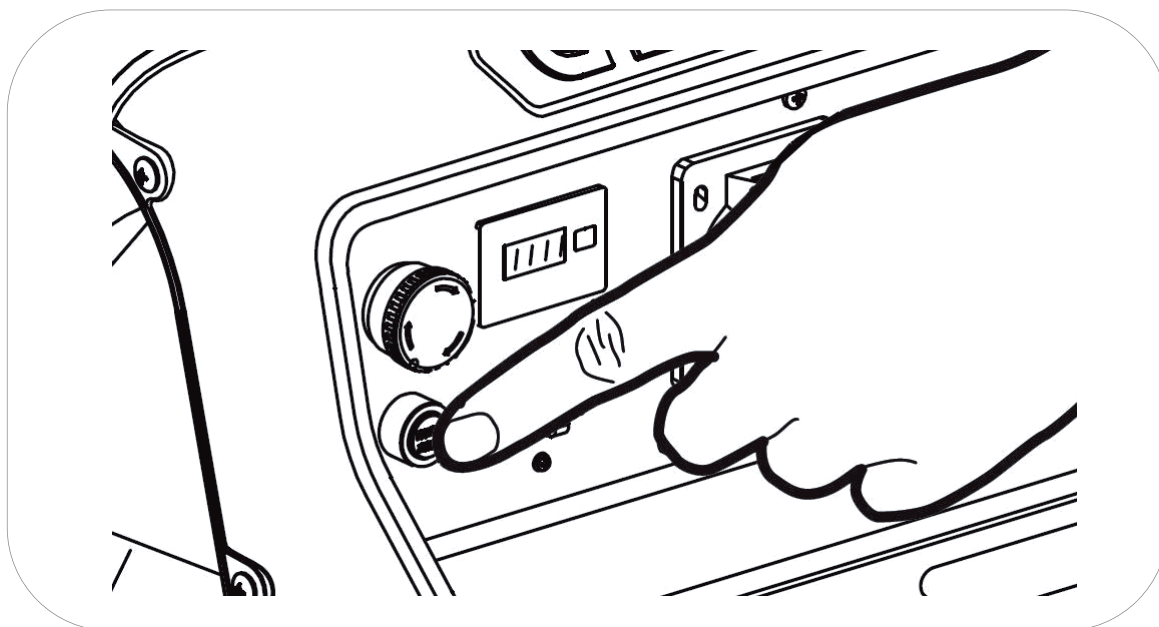

**NOTA:** Si el motor no arranca en 3 o 4 segundos, suelte el botón de arranque y espere unos segundos antes de volver a intentarlo para evitar sobrecalentar el motor de arranque.

4 Una vez arrancado desplace lentamente el estrangulador a la derecha (posición de aire abierto) según la figura inferior. El motor comenzará a trabajar de forma estable y está listo para conectarle los equipos.

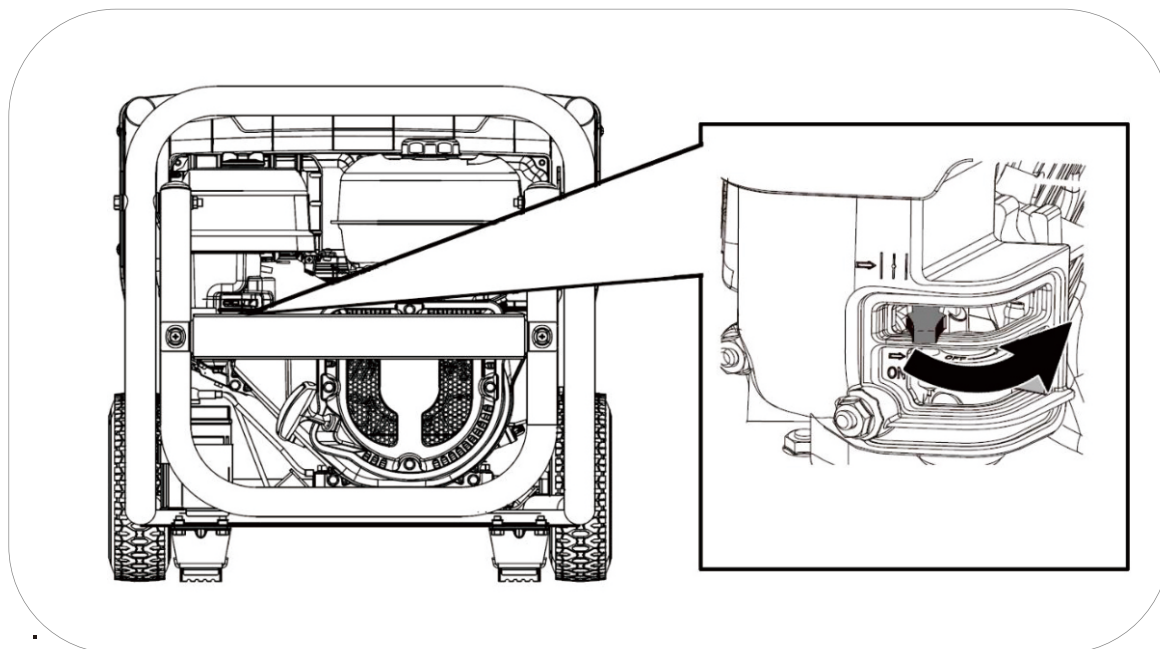

**NOTA:** No deje el estrangulador en una posición intermedia, la mezcla sería demasiado rica y el motor trabajaría de forma incorrecta.

En la primera puesta en marcha de la máquina, la batería puede estar baja de carga si ha estado mucho tiempo almacenada. Si observa que la carga de la batería es insuficiente arranque el equipo de forma manual (pase al punto 5.1). La batería se recarga de forma automática mientras el generador está en marcha.

## 5.1 Arranque manual del generador

1 Gire la válvula de paso de gasolina a la derecha (paso abierto).

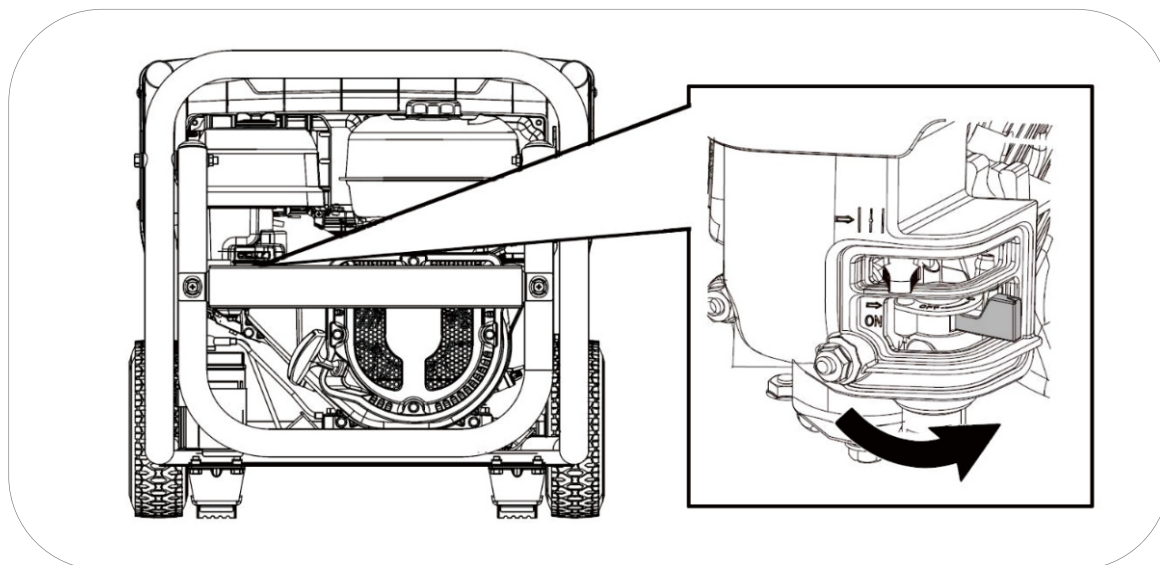

2 Desplace la palanca del estrangulador a la izquierda (aire cerrado) según la figura inferior. Esta posición enriquece la mezcla de gasolina y facilita el arranque.

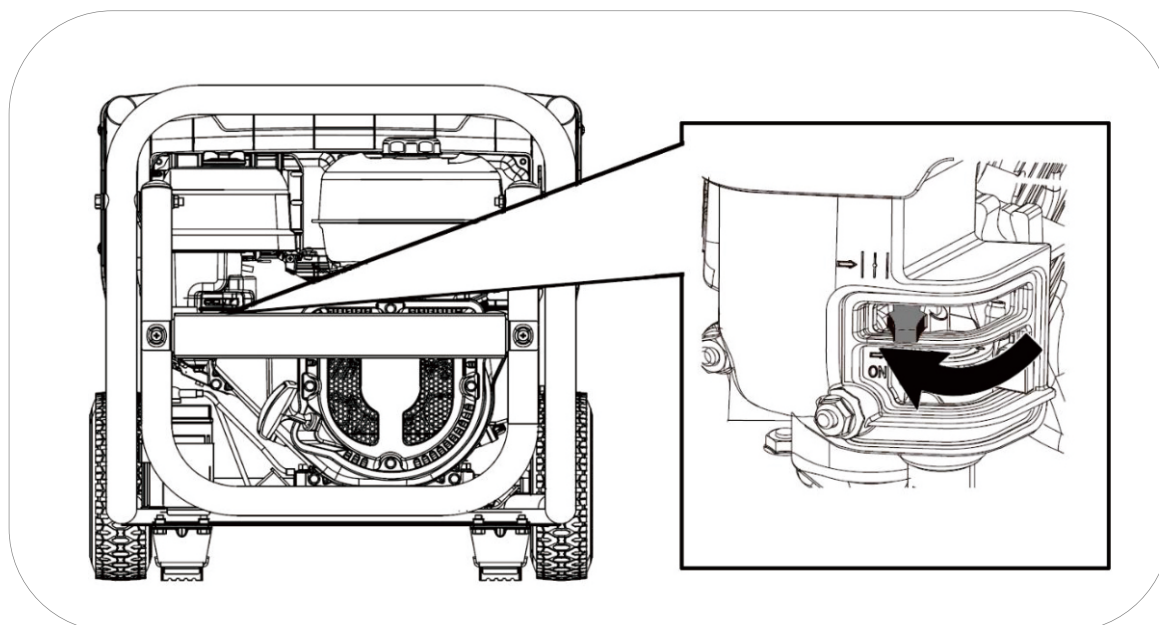

**Nota:** Puede no ser necesario el uso del estrangulador si el motor fue detenido recientemente y aún está caliente.

3 Gire el botón de pare/emergencia para liberarlo.

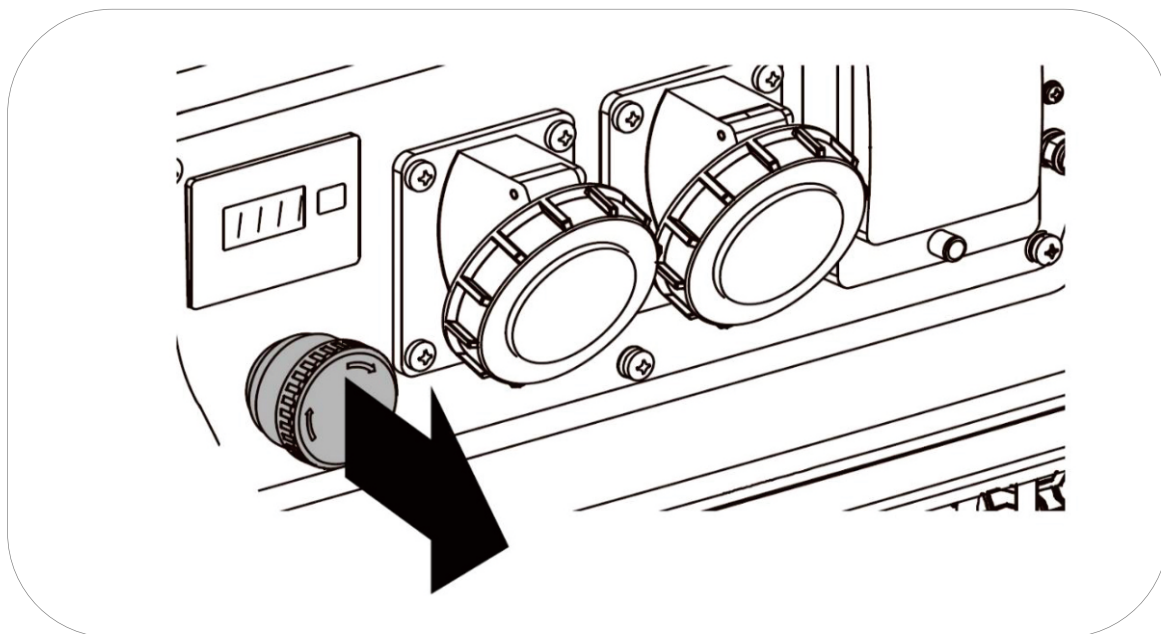

4 asegúrese que no hay ningún aparato conectado en el generador (si lo hubiera desconócelo), a continuación, Tire de la maneta de arranque lentamente y hasta el final (**para calcular el recorrido máximo de la cuerda y no sobrepasarlo posteriormente cuando tiremos de forma enérgica**), luego deje recoger la cuerda.

Tire de nuevo con suavidad hasta que note una leve resistencia, ahora deje recoger la cuerda y entonces tire de forma enérgica para arrancar el motor.

Si no consiguió arrancar en el primer intento repita la operación.

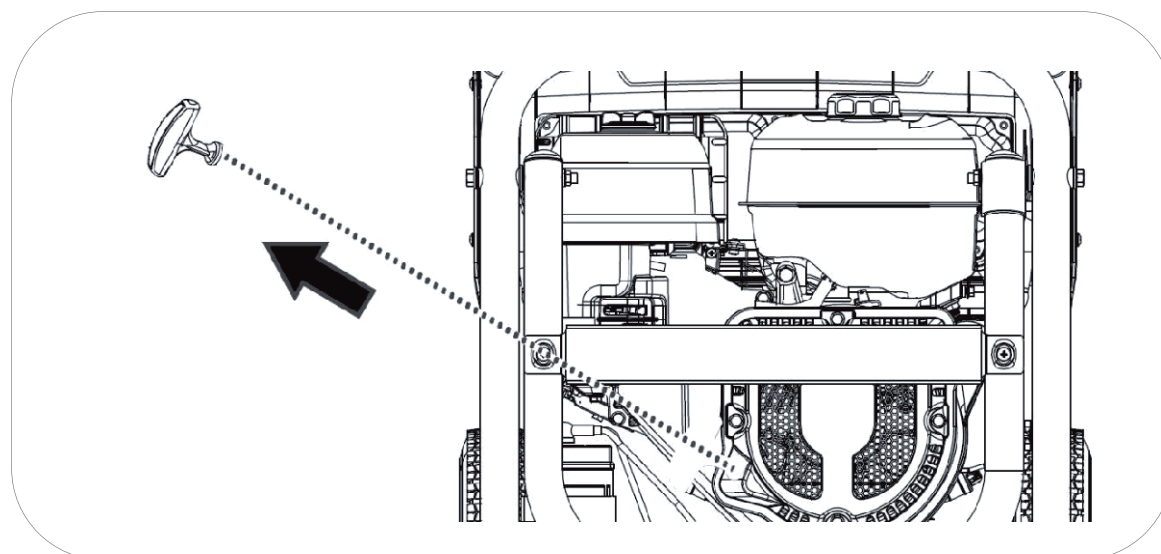

**NOTA:** Si alcanza el final de recorrido de la cuerda de forma brusca podría dañar el muelle de retroceso del tirador o la cuerda y no sería cubierto por la garantía.

**NOTA:** No suelte la maneta después del tirón para evitar que el tirador pueda golpear la máquina. Acompañe con la mano la maneta hasta que se haya recogido

**NOTA:** Nunca tire de la cuerda de nuevo si el generador esta ya arrancado y girando.

5 una vez arrancado el motor desplace lentamente el estrangulador a la derecha (posición de aire abierto) según la figura inferior. El motor comenzará a trabajar de forma estable y está listo para conectarle los equipos.

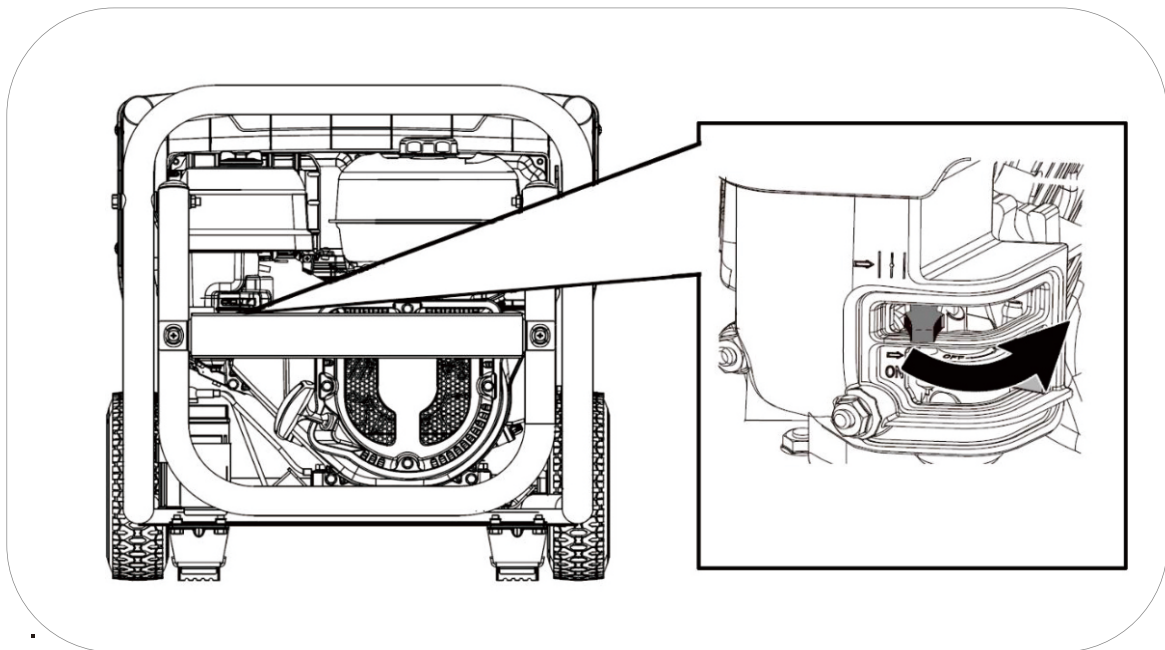

**NOTA:** No deje el estrangulador en una posición intermedia, la mezcla sería demasiado rica y el motor trabajaría de forma incorrecta.

## 6 Uso del generador y sus protecciones.

**⊘ ADVERTENCIA:** Asegúrese de conectar la toma de Tierra, si tiene dudas consulte con su electricista.

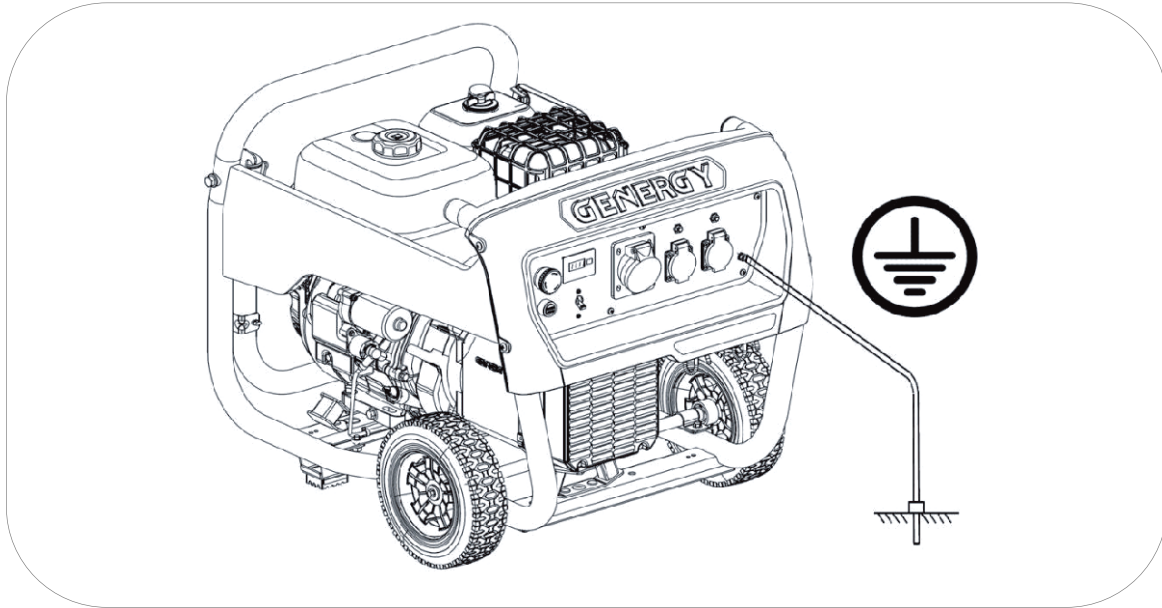

**⊘ ADVERTENCIA:** No conecte nunca la salida de la tensión 230V del equipo a un edificio o vivienda (ni aun cuando haya un corte de luz). El retorno de la red principal chocaría con la tensión del generador y provocaría graves daños al equipo, o incluso un incendio.

**⊘ ADVERTENCIA:** No haga la conexión en paralelo con otros generadores, con el objetivo de sumar sus potencias, ambos resultarían dañados y con riesgo de incendio.

**□ NOTA:** Cuando se requiere un cable de extensión, asegúrese de usar un cable de buena calidad y de sección adecuada (consulte con su electricista).

- ✓ Longitud del cable de 60m: use cable mínimo de 2mm<sup>2</sup>
- ✓ Longitud de cable de 100m use cable mínimo de 2,5mm<sup>2</sup>

**□ NOTA:** Los aparatos que usan un “motor” como compresores, bombas de agua, sierras...requieren hasta 3 veces más potencia para su arranque. Como ejemplo, una bomba de agua de 500W necesitaría de 1500W para su arranque.

La maquinaria electro portátil (taladro, cepilladoras, amoladoras...), así como algunos tipos de lámparas (vapor de mercurio/sodio, fluorescentes...) también

tiene un consumo adicional en el inicio de su funcionamiento que puede ir de 1.5 a 2 veces mas que su potencia marcada como nominal.

Los refrigeradores también pueden tener consumos adicionales especialmente elevados que puedan alcanzar 4 veces la potencia nominal o incluso más.

Por tanto, verifique que las cargas a conectar no superaran la potencia máxima del grupo según estas indicaciones.

## 6.1 Protección por sobrecarga

Su generador está equipado con **disyuntores** que cortaran la salida de corriente en caso de sobrecargas.

Estos disyuntores pueden ser parciales (para proteger de una sobrecarga a una salida de corriente) o generales para proteger la salida máxima del generador.

En caso que un disyuntor pase a OFF, reármelo situándolo en ON. Si el disyuntor vuelve a pasar a OFF reduzca la carga ya que estará excediendo la potencia máxima admisible.

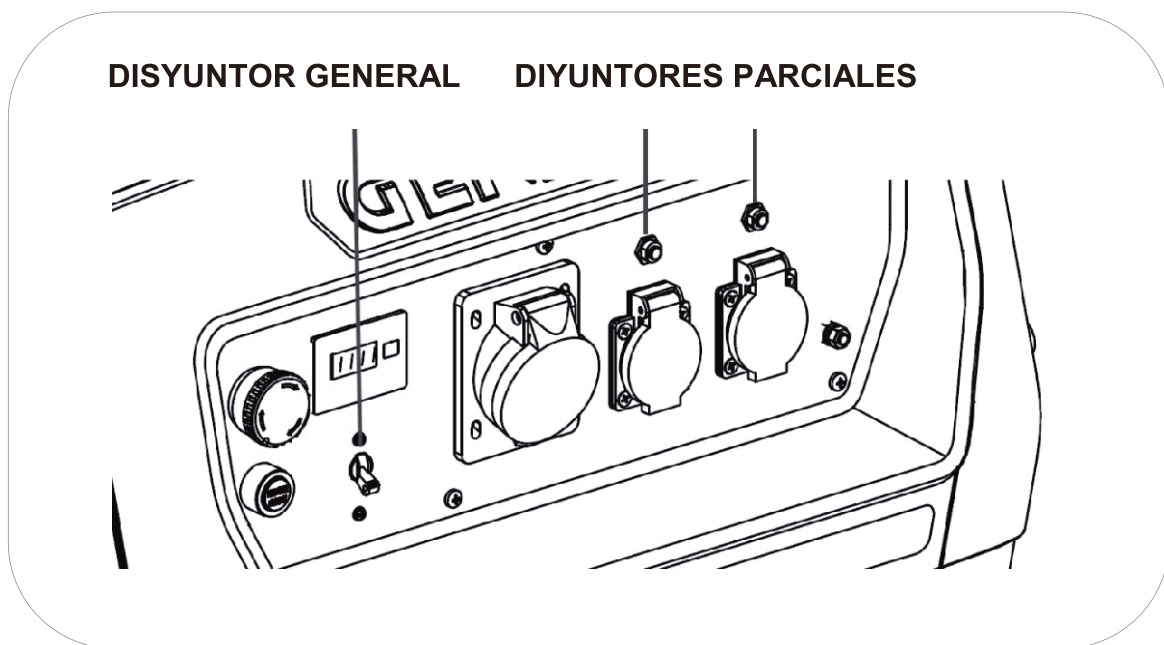

NOTA: Una vez verifique que el generador no puede con una carga o no la acepta, por favor no insista. Las continuas sobrecargas pueden afectar al grupo de forma negativa.

## 6.2 Protección diferencial (solo en versiones S)

Las versiones denominadas "S" incluyen además protección contra fuga de corriente gracias a un **diferencial de 30mA**. Esta seguridad puede detectar una fuga de corriente en el circuito (por ejemplo, una descarga al usuario), cortando la salida de tensión de forma instantánea.

En caso de salto, revisar todas las líneas de cableado, aislamientos de maquinaria, posibles contactos de las líneas con agua. Rearme el generador solo cuando se haya revisado por completo la instalación.

⊘ Advertencia: para que el diferencial actúe correctamente, la toma de tierra debe estar conveniente conectada.

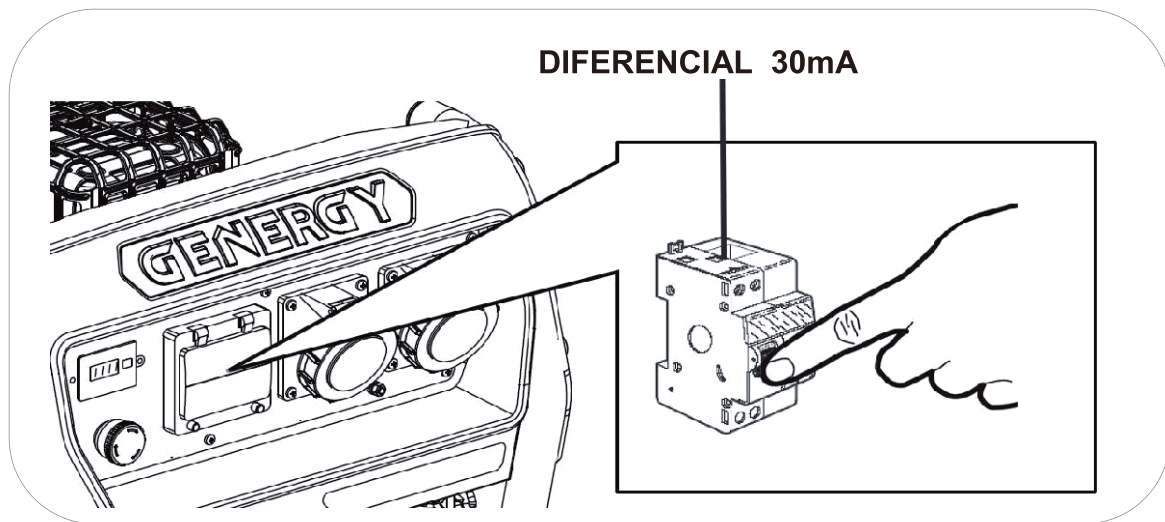

## 6.3 Tomacorrientes IP67 (solo en versiones S)

Las versiones estándar incorporan tomacorrientes grado IP44. en las versiones denominadas "S" las tomas aumentan el grado de protección contra agua y sólidos hasta **IP67**, otorgando una mayor seguridad al usuario frente a una posible descarga causada por agua o humedad en la manipulación de los enchufes y tomacorrientes.

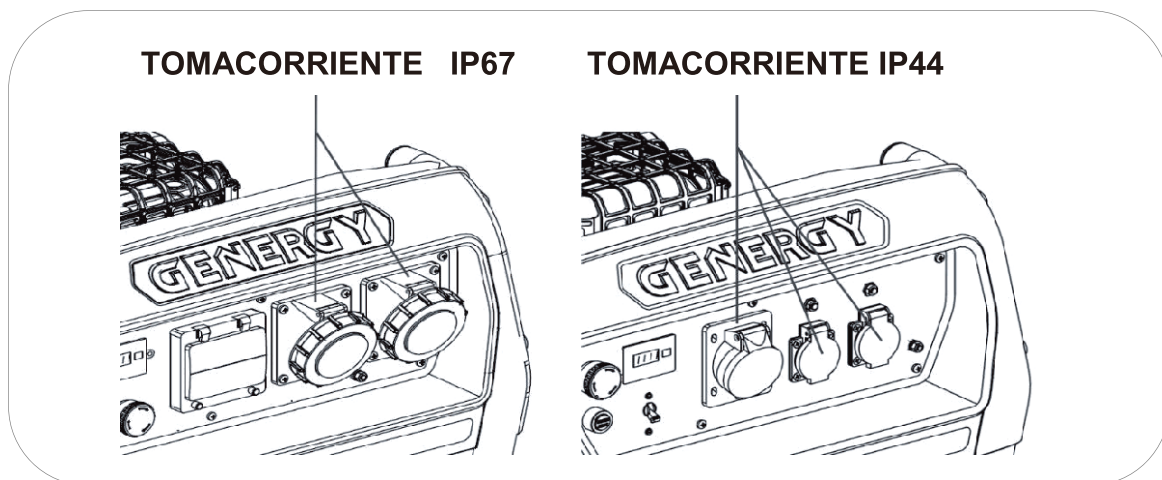

## 6.4 Sistema de alerta de aceite.

El sistema de alerta de aceite está diseñado para evitar daños en el motor causados por una cantidad insuficiente de aceite en el cárter. Antes de que el nivel de aceite en el cárter del motor caiga por debajo de un límite de seguridad, el sistema de alerta de aceite apagará automáticamente el motor.

**NOTA:** La protección por falta de aceite debe ser considerada como una seguridad extrema. Es responsabilidad única del usuario revisar el nivel de aceite antes de cada uso como se indica en el manual. Es poco probable que esta seguridad pueda fallar, pero si lo hace, los daños en el motor serían muy importantes. La responsabilidad única de la avería sería del cliente por falta de mantenimiento y la reparación sería excluida de la garantía.

Recuerde que es una alarma de seguridad en caso de nivel crítico, no es un avisador de falta de aceite.

**IMPORTANTE:** El sistema de alerta solo actúa por fallo de nivel, no puede proteger en casos como aceite inadecuado o si está en malas condiciones.

## 7. Parada del motor

- 1 Desconecte los aparatos eléctricos conectados al generador.
- 2 Pulse el botón de pare/emergencia.
- 3 Gire la válvula de combustible a la izquierda (paso cerrado)

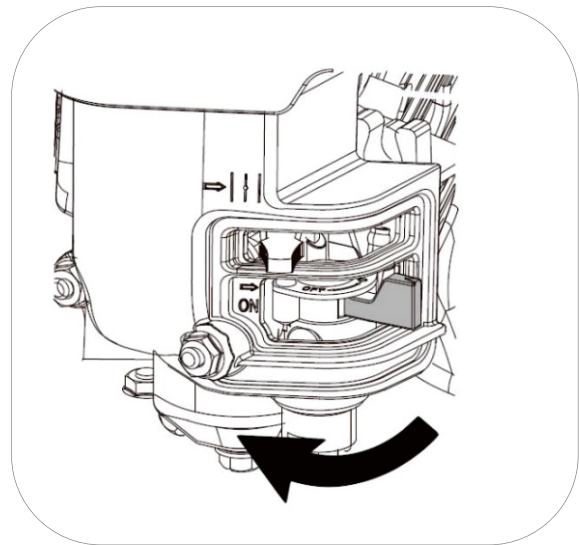
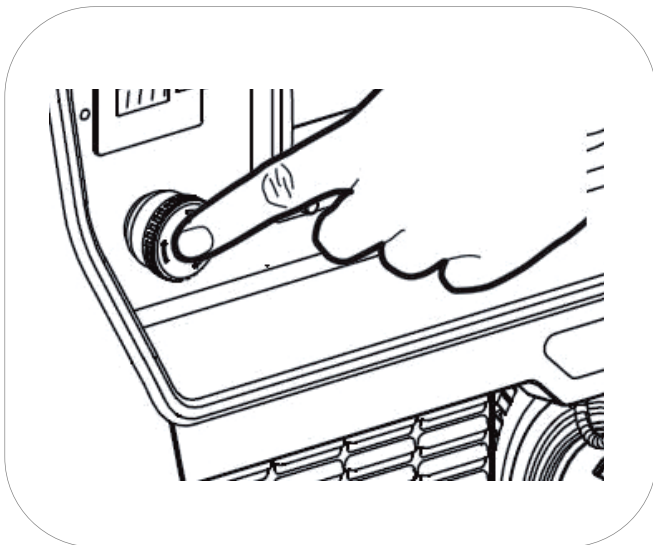

## 8. Mantenimiento:

El propósito del programa de mantenimiento es mantener el generador en buen estado de funcionamiento y alcanzar la máxima vida útil del equipo.



**PELIGRO:** Detenga el motor antes de realizar cualquier mantenimiento.

Si necesita arrancar el motor para alguna comprobación, asegúrese que el área esté bien ventilada. Los gases de escape contienen monóxido de carbono venenoso.



**NOTA:** Utilice repuestos originales GENERGY o en su defecto componentes de calidad demostrada para el mantenimiento.

Programación de mantenimiento.

SERVICIO	PERIODOS DE MANTENIMIENTO
Aceite del motor	Revisar nivel antes de cada uso. El primer cambio de aceite tras 20 horas de rodaje. Sucesivos cambios de aceite cada 100 horas de uso.
Filtro de aire	Revisar y limpiar cada 50 horas. Reemplazar a las 250 horas como máximo, o antes si se observa deterioro.
Bujía	Limpiar y ajustar electrodo cada 50 horas. Reemplazar a las 250 horas o antes si se observa deterioro.
Filtro de la válvula de gasolina	Limpiar cada 300 horas o 1 año (lo que antes suceda)
Válvulas de motor*	Ajustar cada 500 horas*
Cámara de combustión*	Limpiar cada 500 horas*
Tanque de combustible*	Limpiar cada 500 horas*
Manguera de combustible*	Reemplazar cada dos años o antes si se observa algún deterioro*



**NOTA:** Realice el mantenimiento con más frecuencia cuando el equipo se use en lugares con mucho polvo o muy altas temperaturas.



**NOTA:** Los servicios marcados con asterisco deben ser realizados por un servicio GENERGY o un taller cualificado. Guarde comprobante de las operaciones realizadas por taller.



**NOTA:** La falta de cumplimiento de los servicios de mantenimiento acortará la vida del generador y producirá averías que no serán cubiertas por la garantía. No se atenderá garantía si no se cumple con el plan de mantenimiento detallado, salvo que haya sido autorizado a saltarse un servicio por GENERGY o un servicio autorizado GENERGY.

## 8.1 Cambio de aceite.

- 1 Mantenga el motor en marcha por 5 o 10 minutos para que el aceite alcance algo de temperatura y disminuya su viscosidad (más líquido). De este modo será más fácil extraerlo por completo.
- 2 Coloque un recipiente adecuado bajo el orificio de drenaje de aceite para recoger el aceite usado.
- 3 Desenrosque el tornillo de drenaje de aceite girando en sentido inverso a las agujas del reloj, reserve el tornillo y su junta.
- 4 Suelte el tapón de llenado de aceite para que el motor tome aire y la expulsión del aceite sea más rápida.
- 5 Haga girar el motor tirando suavemente de la cuerda de arranque para que caiga la mayor parte de aceite alojado en partes móviles del motor.

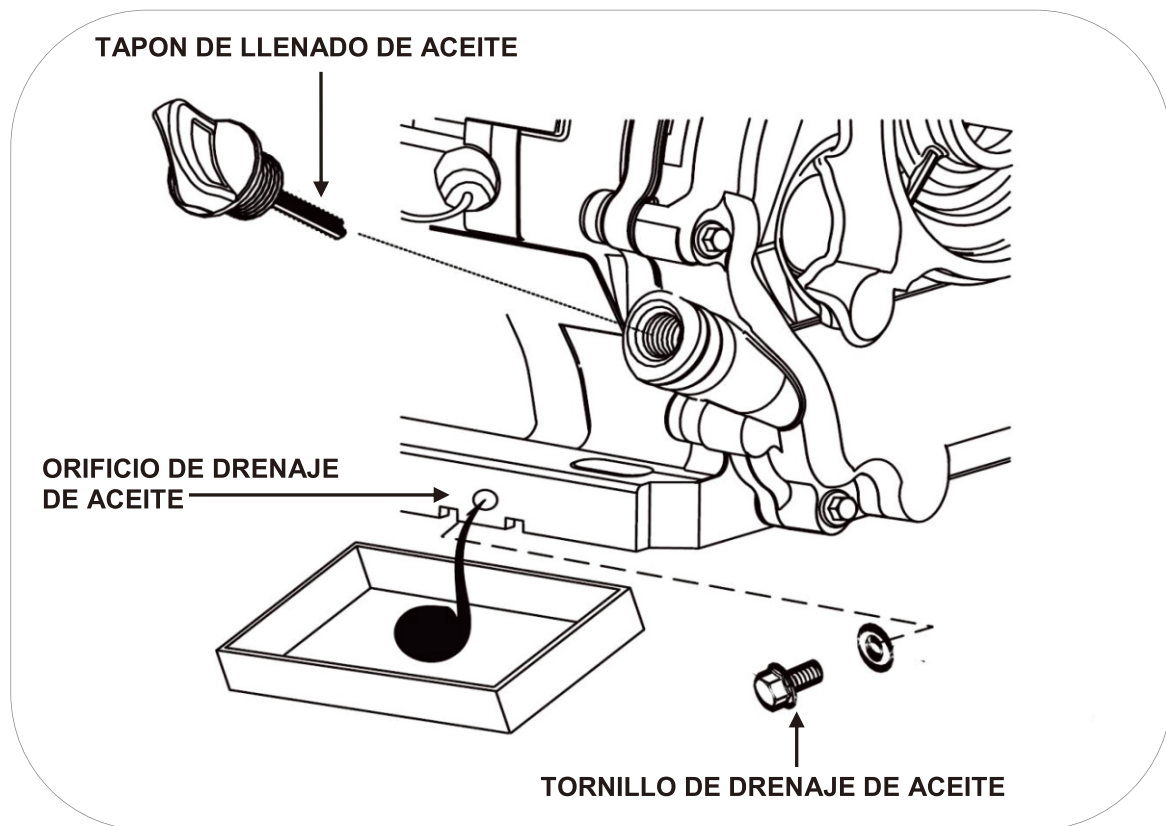

- 5 Una vez todo el aceite ha sido extraído, coloque de nuevo el tornillo de drenaje con su junta y limpie derrames de aceite si los hubiera.
- 6 Vuelva a llenar con el aceite recomendado hasta alcanzar el límite superior (H) sin sobrepasarlo. Para el tipo de aceite revise el punto 4.3 de este manual).

La capacidad del aceite hasta el nivel correcto según modelo es:

- VELETA-JACA-PANTICOSA 0.6L
- NAVACERRADA-ASTUN-CANDANCHU 1.1L

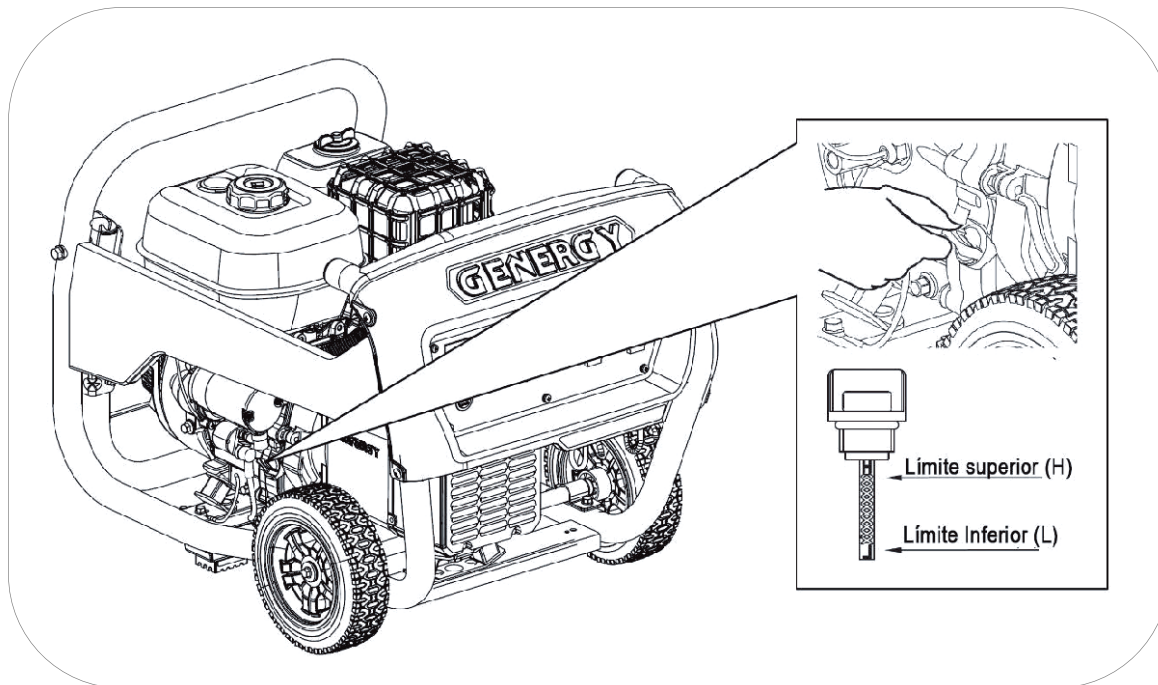

7 Vuelva a instalar el tapón de llenado de aceite

**IMPORTANTE:** Para cumplir con los requisitos medioambientales, el aceite usado se debe poner en un recipiente sellado y ser transportado a la estación de servicio para reciclar. No lo tire a la basura y no lo derrame en el suelo.

## 8.2 Mantenimiento del filtro de aire.

**NOTA:** Un filtro de aire sucio restringirá el flujo de aire en el carburador lo que provocará una incorrecta combustión que puede provocar serios problemas al motor. Limpie el filtro con regularidad según el plan de mantenimiento de este manual, y con más frecuencia en áreas con mucho polvo.

**NOTA:** Nunca haga funcionar el generador sin el filtro de aire, de lo contrario se traducirá en una rápida abrasión del motor.

**ADVERTENCIA:** No use gasolina o disolventes de bajo punto de ignición para la limpieza del filtro. Son inflamables y explosivos bajo ciertas condiciones.

- 1 Afloje y retire la palomilla (1)
- 2 Levante la cubierta del filtro (2)
- 3 Afloje y retire la palomilla (3)
- 4 Extraiga el filtro (4-5)
- 5 Separe la esponja (5) del cartucho (4)
- 6 Limpie solo el pre-filtro de esponja en una solución de jabón y agua, déjelo secar por completo.
- 7 Sumerja el pre-filtro de esponja bien seco en aceite del mismo tipo que usa el motor del generador
- 8 Escurra presionando con la mano el pre-filtro de esponja.
- 9 Sacuda el filtro de papel contra una superficie dura, también puede limpiar con un compresor de aire (máximo 2 BAR).

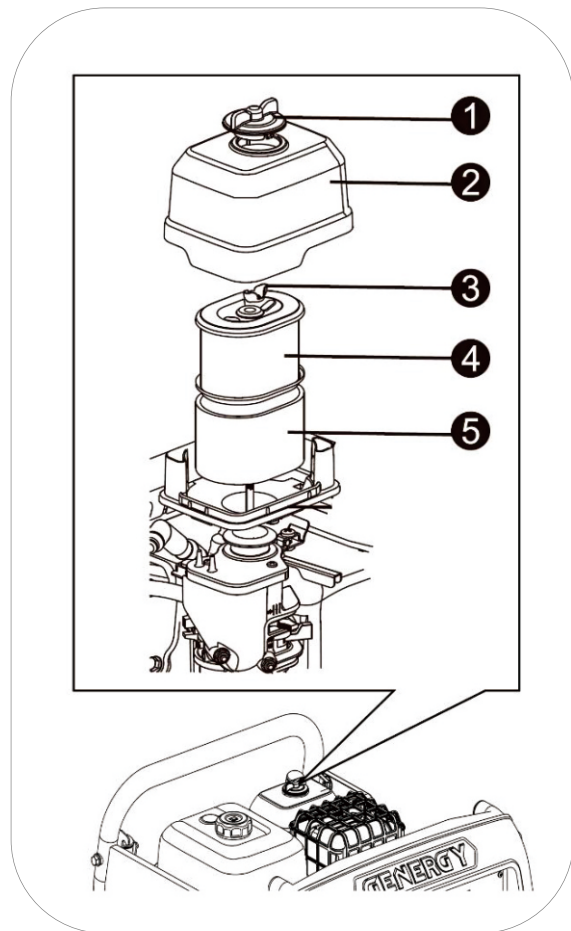

- 10 Una vez limpio el filtro de papel, monte el pre filtro de esponja sobre el filtro de papel y vuelva montar el filtro completo y limpio en la maquina siguiendo los mismos pasos usados para su desmontaje.

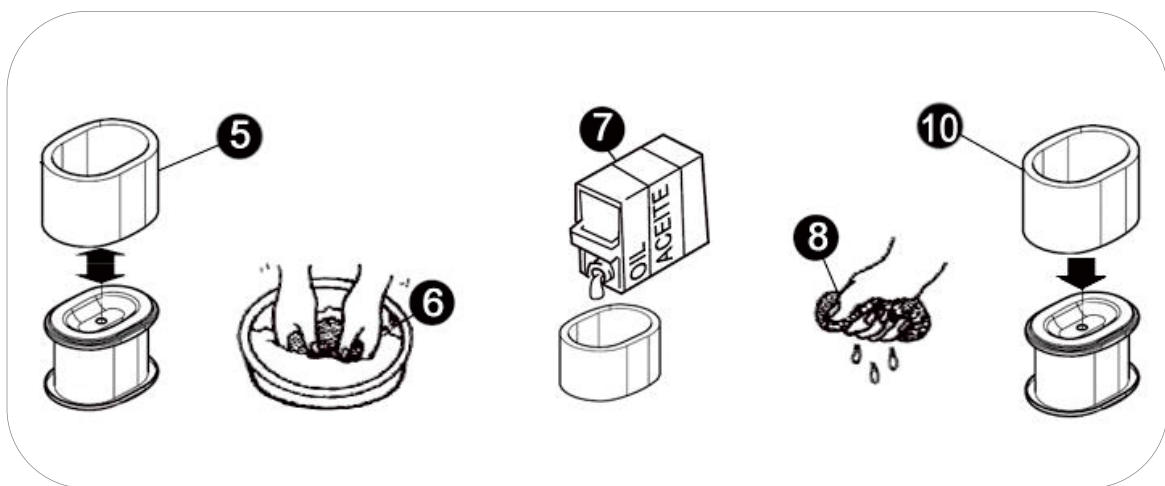

### 8.3 Mantenimiento de la bujía.

Recomendación bujías: **TORCH** F6RTC, NGK BP7ES, **BOSCH** WR3C.

- 1 Desconecte la pipeta o capuchón de la bujía tirando hacia afuera (como se muestra con la flecha de la figura inferior)
- 2 Con la ayuda de la llave de bujías extraiga la bujía desenroscándola del motor (gire en sentido contrario a las agujas del reloj).

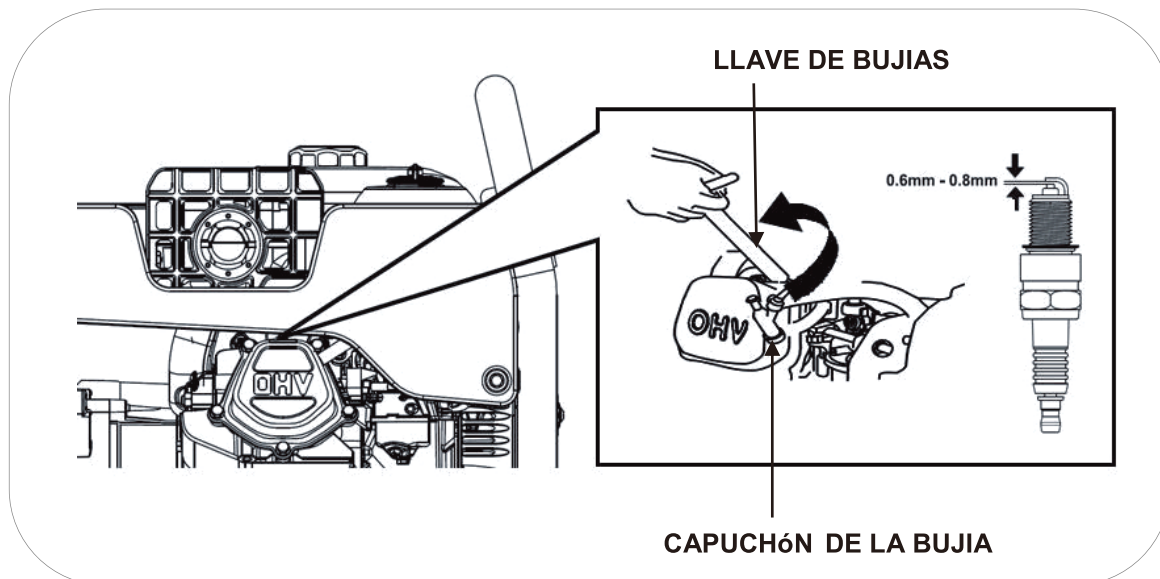

4 Inspeccione visualmente la bujía. Cambie a una nueva si su aislante está agrietado o astillado. Limpie con un cepillo de alambre fino el electrodo para limpiar los depósitos de suciedad.

5 Mida la distancia del electrodo con una galga. Valor normal 0,6- 0,8 mm, Ajuste la abertura con cuidado si el valor no es correcto.

6 Vuelva a colocar con cuidado la bujía, iniciando el roscado con la mano para evitar que se dañen las roscas. Una vez roscada la bujía hasta el final de la rosca realice el apriete final:

- Bujías nuevas 1/2 vuelta con la llave de bujías.
- Las bujías usadas de 1/8 a 1/ 4 de vuelta con la llave bujías.

7 Vuelva a instalar la pipeta o capuchón de la bujía.

**NOTA:** La bujía debe estar firmemente apretada. Una bujía poco ajustada puede calentarse, incluso podrá dañar el motor. Del mismo modo un apriete excesivo puede dañar la bujía y peor aún la rosca de la culata del motor.

## 8.4 Modificación del carburador para funcionamiento a gran altitud

A grandes altitudes, la mezcla normal de aire-combustible del carburador será demasiado rica. Se reducirá el rendimiento y el consumo de combustible aumentará. Una mezcla muy rica, ensuciará también la bujía y dificultará el arranque.

Si el generador funciona siempre en la altitud por encima de los 1.000 metros, póngase en contacto con un servicio GNG autorizado para modificar el carburador (este servicio no es garantía por tanto sería presupuestado).

La potencia de salida 230V del generador variará en función de la altura y otros elementos como humedad y temperatura, vea el capítulo corrección ambiental de este manual.

 **NOTA:** Si el carburador ha sido modificado para funcionar a gran altitud, la mezcla de aire-combustible será demasiado pobre para funcionar a bajas altitudes. El funcionamiento a baja altura puede causar que el motor se sobrecaliente y se dañe seriamente. Sería necesario devolver el carburador a su estado original.

## 9. Transporte y almacenaje.

### 9.1 Transporte del generador.

Para evitar derrames de combustible durante el transporte mantenga siempre la válvula de combustible en cerrado y fije la máquina para que no pueda desplazarse.

 **NOTA:** Nunca ponga de lado o bocabajo la máquina para transportarla, manténgala en todo momento en su posición natural de trabajo.

 **PELIGRO:** Nunca utilice el generador dentro del vehículo de transporte. El generador debe utilizarse únicamente en buenas condiciones de ventilación.

 **PELIGRO:** No deje su vehículo estacionado al sol durante mucho tiempo con el generador en su interior. El aumento excesivo de temperatura podría evaporar la gasolina y formar un ambiente explosivo en el vehículo.

 **ADVERTENCIA:** No llene en exceso el tanque si se va a transportar el equipo.

 **PRECAUCION:** Vacíe el tanque de combustible, cuando el generador se traslade por carretera muy bacheada o campo a través.

### 9.2 Almacenaje del generador.

La gasolina pierde sus propiedades si está almacenada por mucho tiempo y deja residuos que pueden atascar los pasos del carburador dificultado o impidiendo el arranque tras un descanso temporal. Si vamos a dejar de usar el grupo temporalmente es necesario seguir algunas instrucciones.

#### Usos esporádicos al largo del año:

Puede encontrarse dificultad en el arranque si el generador se usa con poca frecuencia, para evitarlo siga estas instrucciones:

1. Asegúrese que el generador trabaja al menos 30 minutos al mes.
2. Cuando vaya a finalizar el uso, primero desconecte los aparatos conectados al generador, cierre la válvula de gasolina y espere que el motor pare por falta de combustible.
3. Pulse la el botón de pare/emergencia a OFF

## Largos periodos de inactividad:

Largos periodos de inactividad (a partir de 3 meses) pueden ocasionar dificultad o impedir el arranque, así como producir un ritmo de trabajo inestable. Para evitarlo:

1. Añada un estabilizador de gasolina en el tanque de combustible según las indicaciones del fabricante para retrasar la degradación de la gasolina.
2. Arranque el generador por 10 minutos para que la gasolina con el tratamiento recircule en el circuito de admisión de combustible.
- 3 con la ayuda de una bomba manual retire la gasolina a un recipiente homologado para combustibles.

**NOTA:** no use botellas de plástico normales, algunos plásticos se descomponen parcialmente en contacto con la gasolina y la contaminan, esta gasolina contaminada puede dañar un motor si es reutilizada.

**PELIGRO:** La gasolina es explosiva e inflamable. Nunca fume o genere cualquier tipo de llama o chispa mientras este manipulando gasolina.

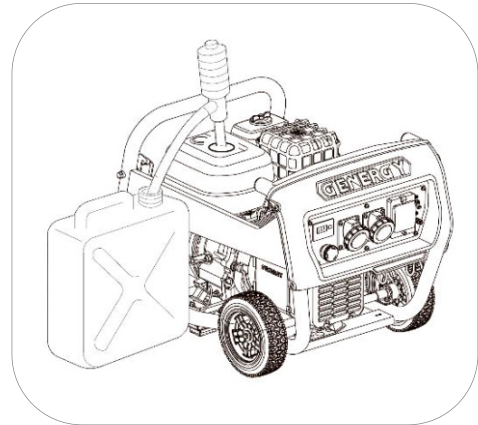

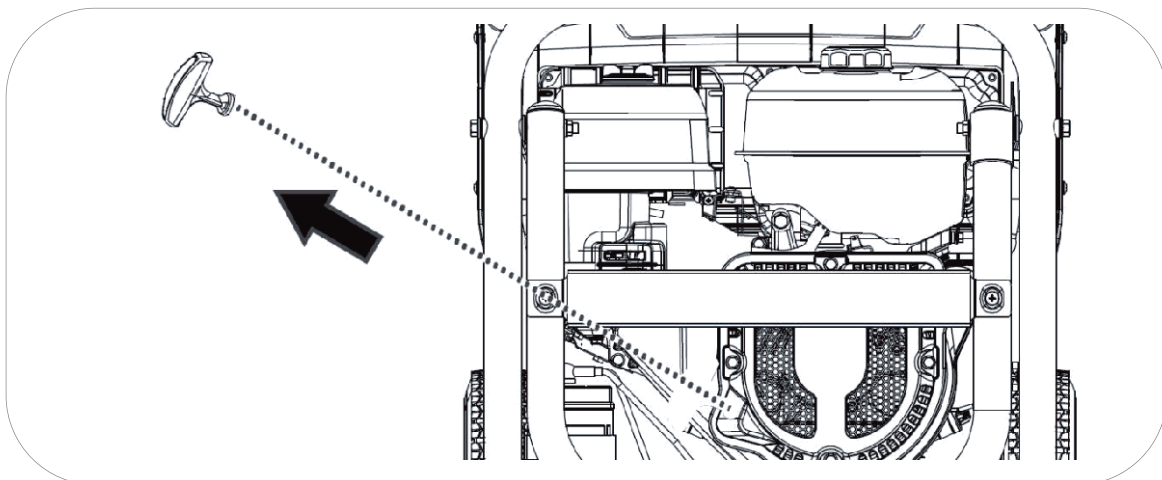

- 1 Arranque el generador y deje que el motor se detenga por falta de combustible. Con ello garantizamos que no todo el sistema de admisión de combustible quede vacío.
- 2 Reemplace el aceite del motor.
- 3 Retire la bujía (ver punto 8.3) y vierta una cucharadita de aceite de motor limpio (10 ~ 20 ml) en el cilindro. Tire de la maneta de arranque suavemente, esto hará girar el motor y distribuirá el aceite. Posteriormente vuelva a instalar la bujía.



- 4 Tire de la cuerda de arranque lentamente hasta sentir resistencia. En este punto, el pistón está subiendo en su carrera de compresión y las válvulas de admisión y escape están cerradas. En esta posición no puede entrar humedad en el motor lo que se proporciona una defensa contra la corrosión interna.
- 5 Cubra el generador con una funda y almacene en un lugar estable, limpio, seco, lejos de humedades y luz directa del sol.

**Variable:** Si no es práctico vaciar por completo el tanque de combustible también puede optarse por dejarlo lleno de gasolina con el tratamiento del estabilizador. Tras poner el estabilizador arranque el motor por 10 minutos para que recircule la gasolina hasta el motor. Cierre la válvula y arranque el motor hasta que se detenga por falta de combustible.

 **NOTA:** Sugerimos el uso de marcas reconocidas para el estabilizador, el uso de un aditivo inapropiado, equivocado o de dudosa calidad pueden generar fallos o averías que estarán totalmente excluidas de la garantía.

 **NOTA:** El uso de gasolinas en mal estado o pasadas puede generar fallos y averías en el generador. Este tipo de daños derivados del estado del combustible están totalmente excluidos de la garantía.

 **NOTA:** El estabilizador prolonga el óptimo estado de la gasolina de forma temporal. Una vez vencido el plazo indicado por el fabricante, la gasolina no podrá utilizarse.

## 10. Solución de problemas:

- Si el motor no se puede arrancar:

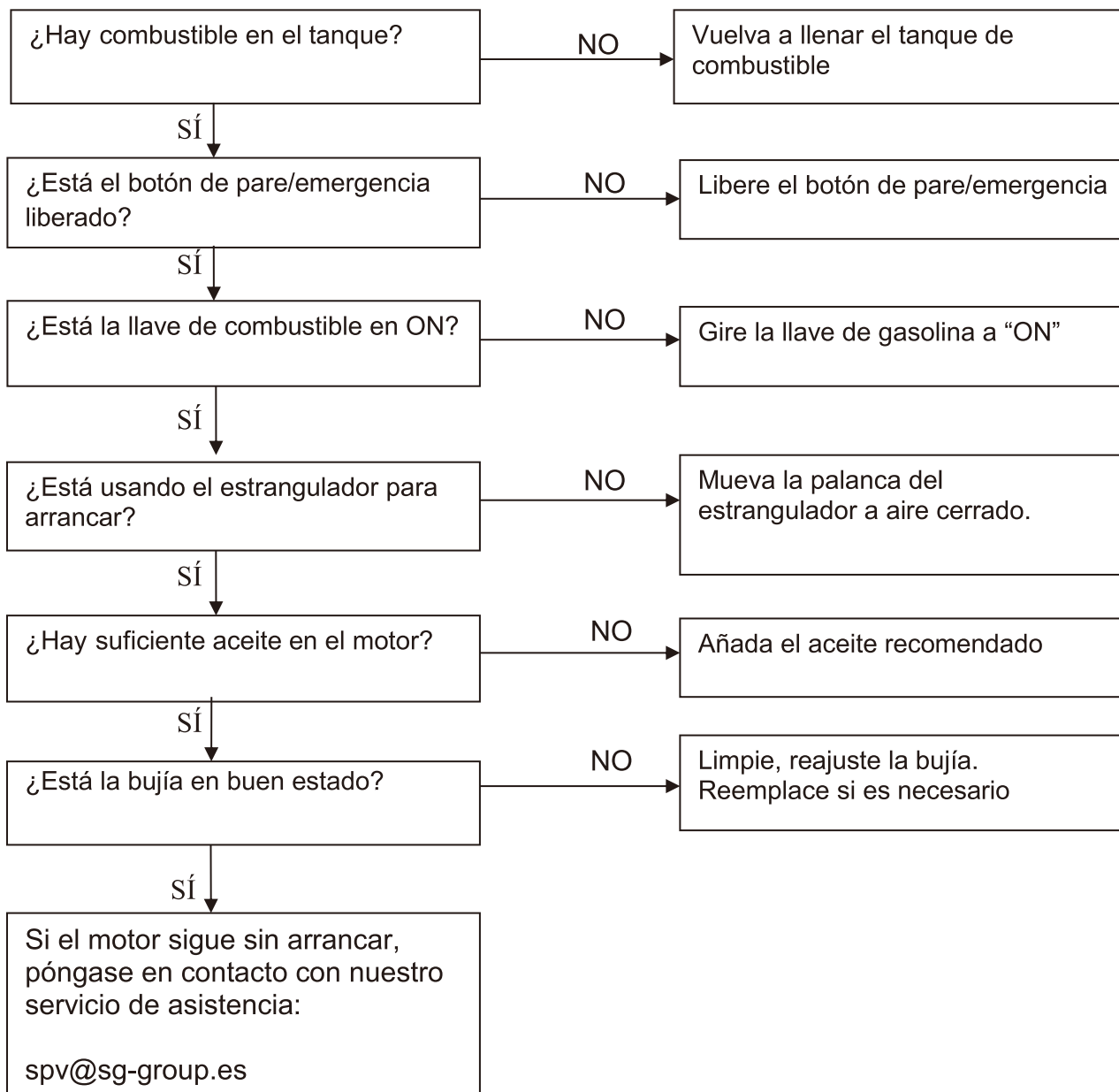

- Los equipos 230V conectados no funcionan:

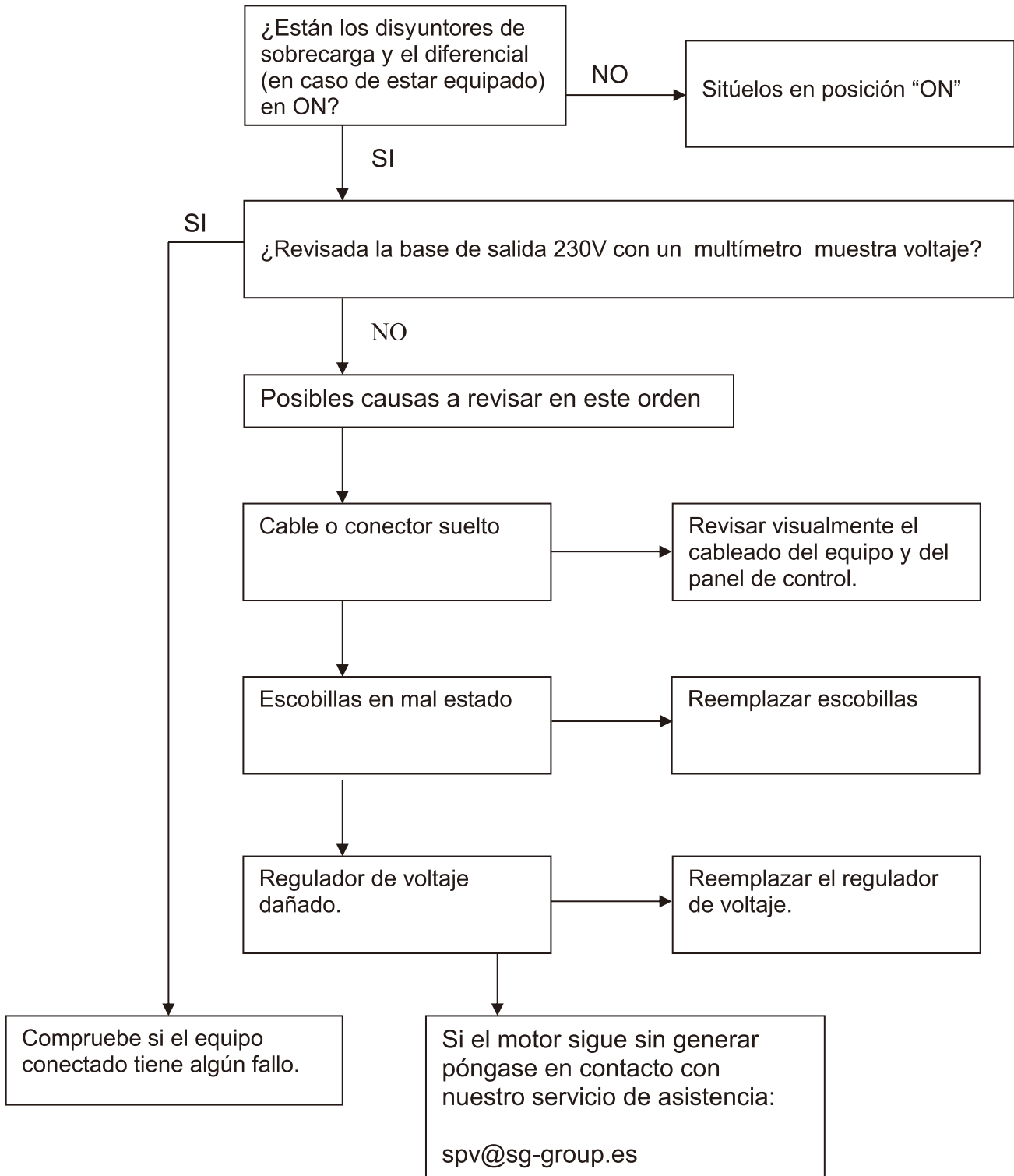

## 11. Información técnica:

MODELO	VELETA/VELETA(S)
Sistema de estabilización de Voltaje —Voltaje—Frecuencia	Electronica – 230V – 50HZ
AC 230V Máxima (S2 5min)	2800W
AC 230V Nominal (COP)	2500W
AC 400V Máxima (S 25min)	-
AC 400V Nominal (COP)	-
Tipo por su número de fases	Monofasico
Factor de potencia	1
Modelo motor	SGB PRO 210
Cilindrada	208CC
Tipo de motor	Gasolina, 4 tiempos OHV refrigerado por aire
Nivel de presión acústica media 7mts LpA (Ralenti-nominal)	64dB – 73dB
Nivel de potencia acústica garantizada LwA	96dB
Tipo de arranque	Electrico (manual en la version S)
Capacidad tanque combustible	2.6L
Consumo hora 25% 50% 75% carga	0.8L/H—1.0L/H—1.3L/H
Autonomía al 25% 50% 75% carga	3.25H—2.6H—2.0H
Capacidad y grado de aceite	0.6L — SAE10W40
Nivel de aislamiento	F
Clase según calidad aislamiento	A
Clase según rendimiento	G1
Estándar	ISO 8528-13:2016
Kit de transporte	Integrado con ruedas de 8"
Dimensiones sin - con ruedas	713 x 517 x 527
Peso	56/51kg

MODELO	JACA / JACA(S)
Sistema de estabilización de Voltaje —Voltaje—Frecuencia	Electronica – 230V – 50HZ
AC 230V Máxima (S2 5min)	3300W
AC 230V Nominal (COP)	3000W
AC 400V Máxima (S 25min)	-
AC 400V Nominal (COP)	-
Tipo por su número de fases	Monofasico
Factor de potencia	1
Modelo motor	SGB PRO 225
Cilindrada	224CC
Tipo de motor	Gasolina, 4 tiempos OHV refrigerado por aire
Nivel de presión acústica media 7mts LpA (Ralenti-nominal)	64dB – 73dB
Nivel de potencia acústica garantizada LwA	96dB
Tipo de arranque	Electrico (manual en version S)
Capacidad tanque combustible	2.6L
Consumo hora 25% 50% 75% carga	0.8L/H—1.0L/H—1.4L/H
Autonomía al 25% 50% 75% carga	3.25H—2.6H—1.85H
Capacidad y grado de aceite	0.6L — SAE10W40
Nivel de aislamiento	F
Clase según calidad aislamiento	A
Clase según rendimiento	G1
Estándar	ISO 8528-13:2016
Kit de transporte	Integrado con ruedas de 8"
Dimensiones	713 x 517 x 527
Peso	57/52kg

<b>MODELO</b>	<b>PANTICOSA/PANTICOSA(S)</b>
Sistema de estabilización de Voltaje —Voltaje—Frecuencia	Electronica – 230V – 50HZ
AC 230V Máxima (S2 5min)	4000W
AC 230V Nominal (COP)	3500W
AC 400V Máxima (S 25min)	-
AC 400V Nominal (COP)	-
Tipo por su número de fases	Monofasico
Factor de potencia	1
Modelo motor	SGB PRO 270
Cilindrada	272CC
Tipo de motor	Gasolina, 4 tiempos OHV refrigerado por aire
Nivel de presión acústica media 7mts LpA (Ralenti-nominal)	66dB – 73dB
Nivel de potencia acústica garantizada LwA	96dB
Tipo de arranque	Electrico (manual en version S)
Capacidad tanque combustible	3.1L
Consumo hora 25% 50% 75% carga	1.0L/H—1.5L/H—2.0L/H
Autonomía al 25% 50% 75% carga	3.1H—2.0H—1.55H
Capacidad y grado de aceite	1.0L — SAE10W40
Nivel de aislamiento	F
Clase según calidad aislamiento	A
Clase según rendimiento	G1
Estándar	ISO 8528-13:2016
Kit de transporte	Integrado con ruedas de 8"
Dimensiones	713 x 517 x 527
Peso	59/54kg

<b>MODELO</b>	<b>NAVACERRADA/NAVACERRADA(S)</b>
Sistema de estabilización de Voltaje —Voltaje—Frecuencia	Electronica – 230V – 50HZ
AC 230V Máxima (S2 5min)	5500W
AC 230V Nominal (COP)	5000W
AC 400V Máxima (S 25min)	-
AC 400V Nominal (COP)	-
Tipo por su número de fases	Monofasico
Factor de potencia	1
Modelo motor	SGB PRO 420
Cilindrada	420CC
Tipo de motor	Gasolina, 4 tiempos OHV refrigerado por aire
Nivel de presión acústica media 7mts LpA (Ralenti-nominal)	67dB – 74dB
Nivel de potencia acústica garantizada LwA	97dB
Tipo de arranque	Electrico (manual en version S)
Capacidad tanque combustible	6L
Consumo hora 25% 50% 75% carga	1.5 L/H — 1.8 L/H — 2.3L/H
Autonomía al 25% 50% 75% carga	4.0H—3.3H—2.6H
Capacidad y grado de aceite	1.1L — SAE10W40
Nivel de aislamiento	F
Clase según calidad aislamiento	A
Clase según rendimiento	G1
Estándar	ISO 8528-13:2016
Kit de transporte	Intergrado con ruedas de 10"
Dimensiones	789 x 623 x 641
Peso	94/89kg

<b>MODELO</b>	<b>ASTUN/ASTUN(S)</b>
Sistema de estabilización de Voltaje —Voltaje—Frecuencia	Electronica – 230V – 50HZ
AC 230V Máxima (S2 5min)	7000W
AC 230V Nominal (COP)	6500W
AC 400V Máxima (S 25min)	-
AC 400V Nominal (COP)	-
Tipo por su número de fases	Monofasico
Factor de potencia	1
Modelo motor	SGB PRO 420
Cilindrada	420CC
Tipo de motor	Gasolina, 4 tiempos OHV refrigerado por aire
Nivel de presión acústica media 7mts LpA (Ralenti-nominal)	68dB – 74dB
Nivel de potencia acústica garantizada LwA	97dB
Tipo de arranque	Electrico (manual en version S)
Capacidad tanque combustible	6 L
Consumo hora 25% 50% 75% carga	2 L/H — 2.6 L/H — 3L/H
Autonomía al 25% 50% 75% carga	3.0H—2.5H—2.0H
Capacidad y grado de aceite	1.1L — SAE10W40
Nivel de aislamiento	F
Clase según calidad aislamiento	A
Clase según rendimiento	G1
Estándar	ISO 8528-13:2016
Kit de transporte	Integrado con ruedas de 10"
Dimensiones	789 x 623 x 641
Peso	96/91kg

<b>MODELO</b>	<b>CANDANCHU / CANDANCHU(S)</b>
Sistema de estabilización de Voltaje —Voltaje—Frecuencia	Electronica – 400/230V – 50HZ
AC 230V Máxima (S2 5min)	6500W
AC 230V Nominal (COP)	6000W
AC 400V Máxima (S 25min)	7000W
AC 400V Nominal (COP)	6500W
Tipo por su número de fases	Trifasico
Factor de potencia /	0.8
Modelo motor	SGB PRO 420
Cilindrada	420CC
Tipo de motor	Gasolina, 4 tiempos OHV refrigerado por aire
Nivel de presión acústica media 7mts LpA (Ralenti-nominal)	68dB – 74dB
Nivel de potencia acústica garantizada LwA	97dB
Tipo de arranque	Electrico (manual en version S)
Capacidad tanque combustible	6 L
Consumo hora 25% 50% 75% carga	2 L/H — 2.6 L/H — 3L/H
Autonomía al 25% 50% 75% carga	3.0H—2.5H—2.0H
Capacidad y grado de aceite	1.1L — SAE10W40
Nivel de aislamiento	F
Clase según calidad aislamiento	A
Clase según rendimiento	G1
Estándar	ISO 8528-13:2016
Kit de transporte	Integrado con ruedas de 10"
Dimensiones	789 x 623 x 641
Peso	95/90kg

**Mediciones de los niveles de ruido:**

- ✓ El nivel sonoro a 7mts es la media aritmética de nivel de sonido (lpA) obtenido en cuatro direcciones y a 7 metros de distancia del generador.

**NOTA:** El nivel de ruido puede variar notablemente en diferentes entornos.

**Norma armonizada usada**

- ✓ ISO8528-13:2016: Grupos electrogéneos accionados por motor de combustión

**Directivas CE aplicables:**

2006/42/EC:	Directiva de maquinaria
EU/2016/1628:	Emisiones de máquinas movidas por motor
2014/30/EU:	Compatibilidad electromagnética
2014/35/EU:	Directiva bajo voltaje
2000/14/EC (amended 2005/88/EC):	Directiva de emisiones sonoras
2011/65/EU (If applicable):	Directiva RoHS
(EC)NO-1907/2006:	Regulacion REACH

**12. Información de la garantía:**

Su máquina dispone de la siguiente garantía:

- ✓ 2 años para maquinas facturadas a consumidores (particulares).
- ✓ 1 año para maquinas facturadas a empresas, sociedades, cooperativas, autónomos y cualquier otro carácter legal diferente al de consumidor particular.

El periodo de garantía se rige únicamente por la factura y el carácter legal del facturado, no se tomará en ningún caso como referencia el destino o uso que se esté dando al producto.

La garantía cubre cualquier defecto que pueda tener la máquina durante periodo de garantía, siempre que el mantenimiento y cuidados de la maquina hayan sido adecuados. La garantía cubrirá todos los repuestos necesarios, así como la mano de obra.

La garantía no cubre ningún consumible (filtros, pilas, baterías, bujías), ni operaciones de mantenimiento preventivo. Tampoco el desgaste lógico que sufran las piezas por fatiga.