

Instrucciones de seguridad y de funcionamiento Placa de avance y retroceso

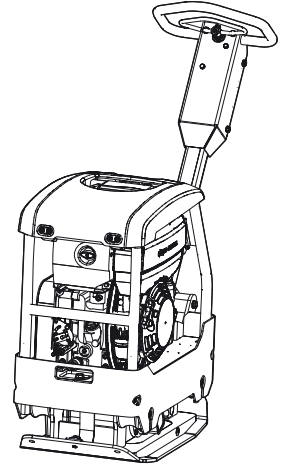

Contenido

Introducción	5
Acerca de las instrucciones de seguridad y de funcionamiento	5
Instrucciones de seguridad	5
Terminología de las señales de seguridad	5
Precauciones y cualificaciones del personal	5
Equipo de protección personal	5
Drogas, alcohol y medicación	6
Funcionamiento, precauciones	6
Transporte, precauciones	10
Mantenimiento, precauciones	10
Almacenamiento, precauciones	10
Visión general	11
Diseño y funcionamiento	11
Piezas principales	11
Etiquetas	12
Placa de datos	13
Etiqueta de nivel de ruido	13
Etiqueta de seguridad, lea el manual de instrucciones	13
Etiqueta de seguridad, lea el manual de instrucciones	13
Etiqueta de seguridad, bloqueo de empuñadura	13
Etiqueta de seguridad	13
Etiqueta de arranque manual del motor	13
Gasolina	14
Diesel	14
Etiqueta de panel del operario	14
Etiqueta de nivel de líquido hidráulico	14
Etiqueta del punto de elevación	14
Mando acelerador etiquetas, Honda	14
Mando acelerador etiquetas, Hatz	14
Superficies calientes etiquetas	14
Transporte	15
Elevación de la máquina	15
Elevación de la máquina	15
Carro	15
Transporte seguro	17
.....	17
Montaje	17
Combustible	17
Llenado	17
Funcionamiento	18
Funcionamiento cerca de bordes	18
Funcionamiento en pendientes	19
Puesta en marcha y parada	19
Antes de arrancar, Honda	19
Antes de la puesta en marcha, Hatz	20
Arranque del motor, Honda	20
Arranque del motor, arranque manual Hatz	22
Parada del motor, Honda	23
Parada del motor, arranque eléctrico	23
En funcionamiento	24
En los descansos	25

Estacionamiento	26
Mantenimiento	26
Cada 10 horas de funcionamiento (diariamente)	26
Control del motor, Honda	26
Control del motor, Hatz	27
Comprobación de los controles	27
Comprobación de las correas de seguridad	28
Limpieza de la máquina	28
Después de las primeras 20 horas de funcionamiento	28
Cambio del aceite del motor, Honda	28
Cambio del aceite del motor, Hatz	29
Cada 100 horas de funcionamiento	29
Control de la correa trapezoidal	29
Control de los amortiguadores	30
Cada 250 horas de funcionamiento (mensualmente)	30
Control de la junta atornillada	30
Sistema hidráulico, control del nivel de aceite hidráulico	30
Cada 500 horas de funcionamiento (o anualmente)	31
Sistema hidráulico, cambio del aceite hidráulico	31
Cambio del aceite del elemento excéntrico	31
Desechar	32
Almacenamiento	32
Especificaciones técnicas	33
Datos de la máquina	33
Declaración de ruido y vibraciones	33
Datos de ruido y vibraciones	34
Dimensiones	35
Declaración CE de conformidad	36
Declaración CE de conformidad (Directiva 2006/42/CE)	36

Introducción

Gracias por elegir un producto de Atlas Copco. Desde 1873, tenemos el compromiso de encontrar nuevas y mejores formas de satisfacer las necesidades de nuestros clientes. A lo largo de los años, hemos desarrollado diseños de productos innovadores y ergonómicos que han ayudado a mejorar y racionalizar el trabajo diario de nuestros clientes.

Atlas Copco cuenta con una sólida red de ventas y servicios a escala mundial formada por centros de atención al cliente y distribuidores repartidos por todo el mundo. Nuestros expertos son profesionales altamente cualificados que poseen amplios conocimientos sobre los productos y una gran experiencia con las aplicaciones. En todos los rincones del mundo ofrecemos asistencia al producto y nuestra experiencia para garantizar que nuestros clientes puedan trabajar siempre con la mayor eficiencia.

Para obtener más información, visite:
www.atlascopco.com

Construction Tools EOOD
7000 Rousse
Bulgaria

Acerca de las instrucciones de seguridad y de funcionamiento

El objetivo de estas instrucciones es proporcionarle los conocimientos necesarios para usar la máquina de manera eficiente y segura. Las instrucciones también aconsejan e informan sobre cómo llevar a cabo el mantenimiento periódico de la máquina.

Antes de utilizar la máquina por primera vez, debe leer cuidadosamente y entender todas estas instrucciones.

Instrucciones de seguridad

Para reducir el riesgo de que usted u otras personas padezcan lesiones graves o la muerte, lea las Instrucciones de seguridad y funcionamiento antes de instalar, usar, reparar o cambiar la máquina o de realizar su mantenimiento.

Exponga estas instrucciones de seguridad y funcionamiento en las zonas de trabajo, proporcione copias a los empleados y asegúrese de que todos las lean antes de utilizar o reparar la máquina. Para uso profesional únicamente.

Además, el operario o su empleador deberá evaluar los riesgos específicos que pueden surgir como resultado del uso de la máquina.

Podrá encontrar más instrucciones sobre el motor en el manual del motor del fabricante.

Conserve todas las advertencias e instrucciones para futuras consultas.

Terminología de las señales de seguridad

Los términos de seguridad Peligro, Atención y Cuidado tienen los siguientes significados:

PELIGRO	Indica una situación de peligro que, si no se evita, ocasionará la muerte o lesiones graves.
ADVERTENCIA	Indica una situación de peligro que, si no se evita, podría ocasionar la muerte o lesiones graves.
ATENCIÓN	Indica una situación de peligro que, si no se evita, podría ocasionar lesiones menores o moderadas.

Precauciones y cualificaciones del personal

Sólo personas cualificadas y debidamente formadas pueden utilizar u ocuparse del mantenimiento de la máquina. Deben poder manejar físicamente el volumen, el peso y la potencia de la herramienta. Utilice siempre su sentido común y buen juicio.

Equipo de protección personal

Utilice siempre equipo de protección autorizado. Los operarios y el resto del personal del área de trabajo deben llevar, como mínimo, el siguiente equipo de protección:

- Casco de protección
- Protección auditiva
- Protección ocular resistente a los impactos con protección lateral
- Protección respiratoria, cuando sea necesario
- Guantes protectores
- Botas protectoras adecuadas

- Una bata de trabajo adecuada o prenda similar (no holgada) que cubra los brazos y las piernas.

Drogas, alcohol y medicación

▲ **ADVERTENCIA Drogas, alcohol y medicación**

Las drogas, el alcohol y la medicación pueden alterar la capacidad de juicio y el poder de concentración. Las malas reacciones y las valoraciones incorrectas pueden provocar accidentes graves o la muerte.

- ▶ Nunca utilice la máquina cuando esté cansado o bajo los efectos de drogas, alcohol o medicinas.
- ▶ Nadie que esté bajo los efectos de drogas, alcohol o medicinas podrá manejar la máquina.

Funcionamiento, precauciones

▲ **PELIGRO Peligro de explosión**

Si una máquina caliente o el tubo de escape entran en contacto con explosivos, se podría producir una explosión. Durante el funcionamiento con determinados materiales, se pueden producir chispas y fuego. Las explosiones pueden producir lesiones graves o la muerte.

- ▶ Nunca utilice la máquina en un entorno explosivo.
- ▶ Nunca utilice la máquina cerca de materiales inflamables, humos o polvo.
- ▶ Asegúrese de que no haya fuentes de gas ni explosivos no detectados.
- ▶ Evite el contacto con el tubo de escape caliente y con el fondo de la máquina.

▲ **PELIGRO Riesgos relacionados con el fuego**

Si se prende fuego en la máquina, puede causar lesiones.

- ▶ Si es posible, utilice un extintor de polvo de tipo AB(E), o bien uno de anhídrido carbónico de tipo B(E).

▲ **PELIGRO Riesgos relacionados con el combustible**

El combustible es inflamable y los gases que desprende pueden explotar si se encienden y provocar lesiones graves o la muerte.

- ▶ Evite que la piel entre en contacto con el combustible. Si el combustible ha penetrado en la piel, consulte a un profesional de la salud cualificado.
- ▶ Nunca quite el tapón de llenado ni llene el depósito de combustible cuando la máquina esté caliente.
- ▶ Rellene con combustible al aire libre o en un lugar limpio y bien ventilado, donde no haya chispas ni llamas expuestas. Llene el depósito de combustible como mínimo a diez metros (30 ft) del lugar donde deba utilizarse la máquina.
- ▶ Suelte el tapón del depósito lentamente para dejar escapar la presión.
- ▶ Nunca llene demasiado el depósito de combustible.
- ▶ Compruebe que el tapón del depósito esté atornillado cuando se utilice la máquina.
- ▶ Evite derramar sobre la máquina y límpielo si se derrama.
- ▶ Compruebe regularmente si hay fugas de combustible. Nunca utilice la máquina si pierde combustible.
- ▶ Nunca utilice la máquina cerca de material que pueda generar chispas. Retire todos los dispositivos calientes o que generen chispas antes de arrancar la máquina.
- ▶ Nunca fume cuando llene el depósito de combustible ni cuando trabaje con la máquina o realice tareas de mantenimiento en ésta.
- ▶ Guarde el combustible en un depósito que esté especialmente fabricado y aprobado para dicho uso.
- ▶ Deberá conservar y devolver al distribuidor los contenedores de combustible y de aceite gastados.
- ▶ Nunca use los dedos para buscar fugas de líquido.

▲ **ADVERTENCIA Movimientos inesperados**

La máquina está expuesta a fuertes tensiones durante el funcionamiento. Si la máquina se rompe o se atasca, es posible que haya movimientos repentinos e inesperados, que pueden producir lesiones.

- ▶ Inspeccione siempre la máquina antes de usarla. No utilice nunca la máquina si cree que puede estar dañada.
- ▶ Compruebe que la empuñadura esté limpia y que no tenga grasa ni aceite.
- ▶ Mantenga los pies lejos de la máquina.
- ▶ Nunca se siente sobre la máquina.

- ▶ No golpee nunca ni maltrate la máquina.
- ▶ Preste atención y fíjese en lo que está haciendo.

⚠ **ADVERTENCIA Riesgos relacionados con el polvo y el humo**

El polvo y los humos que se generan o dispersan al usar la máquina pueden causar dolencias o enfermedades respiratorias graves y permanentes u otras lesiones corporales (por ejemplo, silicosis y otras enfermedades pulmonares irreversibles que pueden resultar mortales, cáncer, malformaciones congénitas e inflamación de la piel).

El polvo y los humos generados por la perforación, la rotura, el martilleo, el aserrado, el esmerilado y otras actividades de construcción pueden contener sustancias consideradas por el Estado de California y otras autoridades como causantes de enfermedades respiratorias, cáncer, malformaciones congénitas y otros daños reproductivos. Algunos ejemplos de estas sustancias son:

- Sílice cristalino, cemento y otros productos de albañilería.
- Arsénico y cromo procedente del caucho tratado con sustancias químicas.
- Plomo procedente de pinturas al plomo.

El polvo y los humos del aire pueden ser invisibles a simple vista, así que no confíe en su buena vista para determinar si hay polvo o humos en el aire.

Para reducir el riesgo de exposición al polvo y a los humos, haga todo lo siguiente:

- ▶ Lleve a cabo una evaluación del riesgo específica del emplazamiento. La evaluación del riesgo debe incluir el polvo y los humos generados por el uso de la máquina y la posibilidad de alterar el polvo existente.
- ▶ Utilice controles de ingeniería adecuados para minimizar la cantidad de polvo y humos presentes en el aire y para minimizar la acumulación de polvo sobre el equipo, las superficies, la ropa y las partes del cuerpo. Algunos ejemplos de controles son: sistemas de ventilación y captación de polvo, rociadores de agua y perforaciones con inyección de agua. Controle el polvo y los humos en el origen cuando sea posible. Asegúrese de que los controles se instalen, conserven y utilicen adecuadamente.
- ▶ Lleve, conserve y utilice correctamente la protección respiratoria según indican las instrucciones del empleador y según los requisitos de las normativas de salud y seguridad en el trabajo. La protección respiratoria debe ser eficaz para el tipo de

sustancia concreta (y, si procede, aprobada por la autoridad gubernamental correspondiente).

- ▶ Trabaje en una zona bien ventilada.
- ▶ Si la máquina tiene tubo de escape, diríjalo convenientemente de forma que se mueva el menor polvo posible donde éste sea abundante.
- ▶ Maneje y conserve la máquina según lo recomendado en las instrucciones de funcionamiento y seguridad.
- ▶ Seleccione, conserve y sustituya los consumibles, la herramienta de inserción y demás accesorios según lo recomendado en las instrucciones de funcionamiento y seguridad. La selección incorrecta o la falta de mantenimiento de los consumibles, de la herramienta insertada y demás accesorios puede causar un aumento innecesario del polvo o de los humos.
- ▶ Lleve prendas protectoras lavables o desechables en el lugar de trabajo; dúchese y póngase ropa limpia antes de salir del lugar de trabajo para reducir su exposición al polvo y a los humos y la de otras personas, coches, casas y otras zonas.
- ▶ Nunca coma, beba ni fume en zonas donde haya polvo o humos.
- ▶ Lávese las manos y la cara a fondo lo antes posible cuando salga de la zona de exposición, y siempre antes de comer, beber, usar productos relacionados con el tabaco o tener contacto con otras personas.
- ▶ Cumpla todas las leyes y normativas aplicables, incluidas las normativas de salud y seguridad en el trabajo.
- ▶ Participe en los programas de control del aire y en los exámenes médicos y en los programas de formación de salud y seguridad proporcionados por su empleador o por las organizaciones sindicales y conformes con las normativas y recomendaciones de salud y seguridad en el trabajo. Consulte con médicos que tengan experiencia en medicina del trabajo.
- ▶ Colabore con su empleador y con la organización sindical para reducir la exposición al polvo y a los humos en las obras y para reducir los riesgos. Se deben crear y poner en práctica programas, políticas y procedimientos eficaces de salud y seguridad, para proteger a los trabajadores y a las demás personas contra la exposición nociva al polvo y a los humos, a partir del asesoramiento de expertos de salud y seguridad. Consulte con los expertos.

- ▶ Los residuos de sustancias peligrosas de la máquina pueden constituir un riesgo. Antes de hacer el mantenimiento de la máquina, límpiela a fondo.

⚠ PELIGRO Riesgos relacionados con los gases de escape

El gas de escape del motor de combustión de la máquina contiene monóxido de carbono, que es venenoso, y sustancias químicas que en el Estado de California se sabe que han producido cáncer y defectos de nacimiento u otros daños reproductivos. Si inhala estos gases, puede sufrir lesiones graves, enfermedades o la muerte.

- ▶ Nunca inhale los gases de escape.
- ▶ Asegúrese de que haya buena ventilación (extracción del aire con ventilador si es necesario).

⚠ ADVERTENCIA proyectiles

Un fallo de la pieza de trabajo, de los accesorios o incluso de la propia máquina puede generar proyectiles a alta velocidad. Durante el funcionamiento, las astillas y otras partículas del material compactado pueden actuar como proyectiles y causar daños corporales al golpear al operario o a otras personas. Para reducir este riesgo:

- ▶ Utilice un equipo de protección personal aprobado y un casco de seguridad, incluida la protección ocular contra impactos con protección lateral.
- ▶ Asegúrese de que las personas no autorizadas no entren en la zona de trabajo.
- ▶ Mantenga el lugar de trabajo libre de objetos extraños.

⚠ ADVERTENCIA Riesgos relacionados con el sistema hidráulico

Las mangueras hidráulicas son de goma y pueden deteriorarse con el tiempo, creando así un riesgo de agrietamiento. Esto puede dar lugar a lesiones.

- ▶ Haga el mantenimiento del sistema hidráulico periódicamente.
- ▶ Siempre que haya dudas sobre la durabilidad y el desgaste, cambie las mangueras por otras nuevas originales.

⚠ ADVERTENCIA Riesgos relacionados con las pendientes

Durante el funcionamiento, sujete la máquina de forma que no pueda caerse si se coloca sobre un terreno inclinado. Una caída puede dar lugar a graves accidentes y a lesiones corporales.

- ▶ Asegúrese siempre de que todo el personal de la zona de trabajo estén situados en un lugar de la pendiente más alto que la máquina.
- ▶ Haga funcionar siempre la máquina hacia arriba y hacia abajo cuando esté en una pendiente.
- ▶ Nunca supere el ángulo de inclinación máximo recomendado al trabajar con la máquina. Siga las recomendaciones.

⚠ ADVERTENCIA Riesgos relativos al movimiento

Al usar la máquina para realizar actividades relacionadas con el trabajo, puede experimentar malestar en las manos, los brazos, los hombros, el cuello y otras partes del cuerpo.

- ▶ Adopte una postura cómoda, con los pies apoyados firmemente en el suelo y evitando posturas extrañas y desequilibradas.
- ▶ El cambio de postura durante las tareas prolongadas puede ayudar a evitar el malestar y la fatiga.
- ▶ En caso de tener síntomas continuos o periódicos, consulte a un profesional de la salud cualificado.

⚠ **ADVERTENCIA Riesgos relacionados con las vibraciones**

El uso normal y correcto de la máquina expone al operario a las vibraciones. La exposición regular y frecuente a las vibraciones puede ocasionar lesiones o trastornos (o contribuir a provocarlos o agravarlos) en dedos, manos, muñecas, brazos, hombros y/o nervios y riego sanguíneo u otras partes del cuerpo del operario, incluidas lesiones o trastornos permanentes y/o debilitantes que pueden desarrollarse gradualmente durante periodos de semanas, meses o años. Estas lesiones o trastornos pueden consistir en el deterioro del sistema circulatorio sanguíneo, del sistema nervioso, de las articulaciones y otros daños en distintas zonas del cuerpo.

Si en algún momento siente entumecimiento, malestar continuo periódico, ardor, agarrotamiento, dolor punzante, hormigueo, dolor, torpeza, débil agarre en las manos, piel pálida u otros síntomas, tanto si está usando la máquina como si no, deje de usarla, avise a su empleador y acuda al médico. El uso continuado de la máquina tras la aparición de alguno de estos síntomas puede hacer que aumente el riesgo de que los síntomas se agraven o se hagan permanentes.

Maneje y conserve la máquina según lo recomendado en estas instrucciones, con el fin de evitar un aumento innecesario de las vibraciones.

Las siguientes indicaciones pueden ayudar a reducir la exposición a las vibraciones para el operario:

- ▶ Si la máquina tiene empuñaduras de absorción de vibraciones, manténgalas en posición central, evitando presionarlas en los topes finales.
- ▶ Cuando se active el mecanismo de percusión, el único contacto corporal con la máquina que se debe tener es el de las manos en la empuñadura o las empuñaduras. Evite cualquier otro contacto, como por ejemplo descansar una parte del cuerpo en la máquina o apoyarse en ella para aumentar la fuerza de avance.
- ▶ Asegúrese de que la máquina esté bien conservada y no esté desgastada.
- ▶ Deje de trabajar inmediatamente, si de repente la máquina empieza a vibrar violentamente. Antes de continuar trabajando, averigüe y elimine la causa del incremento de las vibraciones.
- ▶ Participe en las inspecciones o los controles de salud, en los exámenes médicos y en los programas de formación ofrecidos por su empleador y cuando la ley así lo exija.

- ▶ Cuando trabaje en climas fríos lleve ropa de abrigo y mantenga las manos calientes y secas.

Consulte la “Declaración de ruido y vibraciones” de la máquina, incluidos los valores de vibración declarados. Puede encontrar esta información al final de las instrucciones de seguridad y de funcionamiento

⚠ **ADVERTENCIA Peligro de atrapamiento**

Existe el riesgo de que algún adorno del cuello, pelo, guantes o prenda de ropa se vea arrastrado o atrapado por las partes giratorias de la máquina. Esto puede provocar el estrangulamiento, arrancamiento del cuero cabelludo, desgarros o incluso la muerte. Para reducir el riesgo:

- ▶ Nunca agarre ni toque una pieza giratoria de la máquina.
- ▶ Evite llevar prendas, adornos del cuello o guantes que puedan quedar atrapados.
- ▶ Si tiene el pelo largo, cúbralo con una red.

⚠ **PELIGRO Riesgos relacionados con la electricidad**

La máquina no está aislada eléctricamente. Si la máquina entra en contacto con la electricidad, podría provocar lesiones graves o la muerte.

- ▶ No utilice nunca la máquina cerca de un cable eléctrico ni otra fuente de electricidad.
- ▶ Compruebe que no haya cables u otras fuentes de electricidad ocultos en el área de trabajo.

⚠ **ADVERTENCIA Peligros relacionados con objetos ocultos**

Durante el funcionamiento, los cables y tubos ocultos constituyen un peligro, ya que pueden ocasionar lesiones graves o la muerte.

- ▶ Compruebe la composición del material antes del funcionamiento.
- ▶ Fíjese bien en que no haya cables ni tubos ocultos, como por ejemplo líneas de electricidad, teléfono, agua, gas y aguas residuales.
- ▶ Si la máquina parece haber topado con un objeto oculto, apáguela de inmediato.
- ▶ Compruebe que no haya ningún peligro antes de continuar.

⚠ **ADVERTENCIA Encendido involuntario**

El encendido involuntario de la máquina puede producir lesiones.

- ▶ Mantenga las manos alejadas del dispositivo de puesta en marcha y parada hasta que esté listo para arrancar la máquina.
- ▶ Sepa cómo apagar la máquina en caso de producirse una emergencia.

⚠ ADVERTENCIA Riesgos relacionados con el ruido

Los altos niveles de ruido pueden producir pérdida de audición permanente e incapacitante y otros problemas tales como acúfenos (vibración, zumbido, silbido o ronroneo en los oídos). Para reducir los riesgos y evitar un aumento innecesario de los niveles de ruido:

- ▶ Es esencial hacer la evaluación del riesgo de estos peligros y la puesta en práctica de los controles adecuados.
- ▶ Maneje y conserve la máquina según lo recomendado en estas instrucciones.
- ▶ Si la máquina tiene silenciador, compruebe que esté en su sitio y en buen estado de funcionamiento.
- ▶ Utilice siempre protección para los oídos.

Transporte, precauciones

⚠ ADVERTENCIA Riesgos relacionados con la carga y la descarga

Cuando se eleva la máquina con una grúa o dispositivo similar, puede provocar lesiones.

- ▶ Utilice los puntos de elevación marcados.
- ▶ Asegúrese de que todos los dispositivos de elevación tengan las dimensiones adecuadas para el peso de la máquina.
- ▶ No permanezca nunca debajo ni en las inmediaciones de la máquina.

Mantenimiento, precauciones

⚠ ADVERTENCIA Modificación de la máquina

Cualquier modificación de la máquina puede provocar daños corporales a usted y a otras personas.

- ▶ Nunca modifique la máquina. Una máquina modificada no estará cubierta por la garantía ni por la responsabilidad del producto.
- ▶ Utilice siempre herramientas de trabajo, piezas y accesorios originales.
- ▶ Cambie las piezas dañadas inmediatamente.

- ▶ Sustituya los componentes gastados con la debida antelación.

⚠ ADVERTENCIA Riesgos relacionados con el aceite caliente

Al cambiar el aceite, el filtro de aceite o el líquido hidráulico en una máquina caliente, existe riesgo de quemadura.

- ▶ Espere a que la máquina se haya enfriado antes de cambiar el aceite.

⚠ ATENCIÓN Alta temperatura

La tapa delantera, el tubo de escape y el sistema hidráulico de la máquina se calientan durante el funcionamiento. Si se tocan, pueden provocar quemaduras.

- ▶ Nunca toque una tapa delantera caliente.
- ▶ Nunca toque el tubo de escape caliente.
- ▶ Nunca toque el sistema hidráulico.
- ▶ Espere hasta que la tapa delantera, el tubo de escape y la parte inferior de la máquina se hayan enfriado para hacer los trabajos de mantenimiento.

Almacenamiento, precauciones

- ◆ Guarde la máquina en un lugar seguro, fuera del alcance de los niños y bajo llave.

Visión general

Para reducir el riesgo de que usted u otras personas padezcan lesiones graves o la muerte, lea las Instrucciones de seguridad y funcionamiento antes de instalar, usar, reparar o cambiar la máquina o de realizar su mantenimiento.

Diseño y funcionamiento

Las bandejas de marcha adelante y reversibles son máquinas de compactación eficaces, especialmente diseñadas para compactar capas de suelos granulares de profundidad media a grande en zonas limitadas, tales como zanjas, aparcamientos y cimientos, entre otras. No se permite ningún otro uso.

Los compactadores solo se deben utilizar en zonas bien ventiladas, igual que todas las máquinas con motor de combustión.

El compactador no se debe remolcar con vehículos.

No trabaje en pendientes más empinadas que las recomendadas en este manual.

Con un kit de adoquinado también son adecuadas para aplicaciones de adoquinado.

Para elegir las piezas y los kits adecuados, consulte la lista de piezas de repuesto.

Para uso profesional únicamente.

Piezas principales

Honda

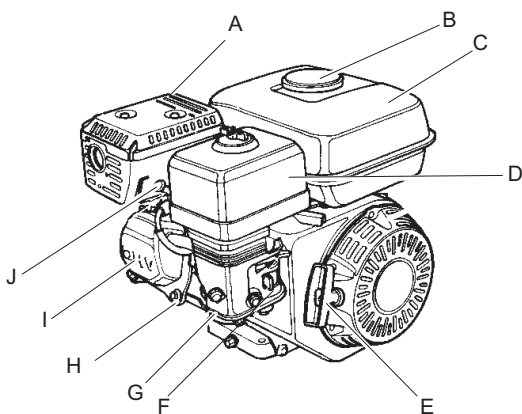

- A. Silenciador
- B. Tapón del combustible
- C. Depósito de combustible
- D. Filtro de aire
- E. Arrancador de retroceso
- F. Carburador

- G. Aceite del motor/varilla de medición
- H. Bridas de refrigeración
- I. Válvulas del motor
- J. Bujía

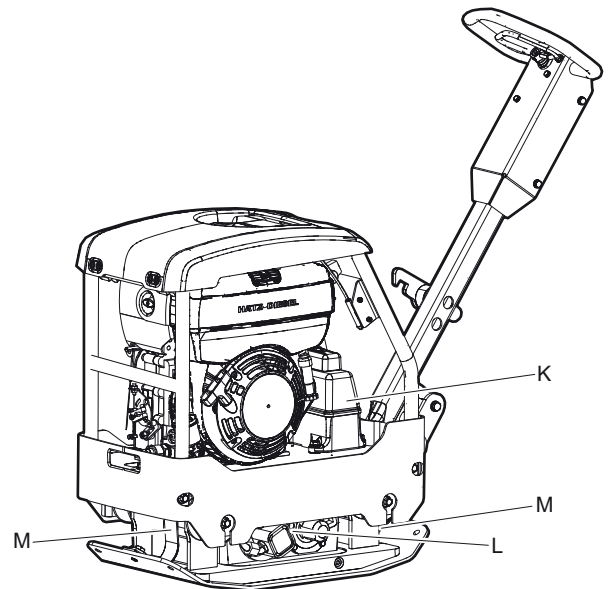

- K. Depósito hidráulico
- L. Elemento excéntrico
- M. Correas de seguridad

Hatz

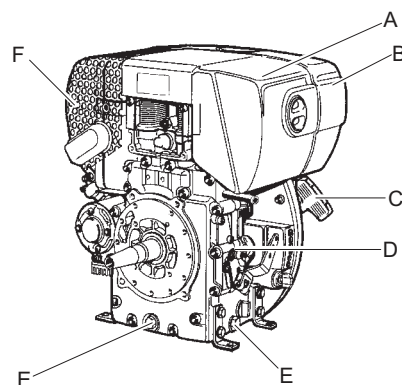

- A. Filtro de aire
- B. Depósito de combustible
- C. Arrancador de retroceso
- D. Aceite del motor/varilla de medición
- E. Tapones de drenaje
- F. Silenciador

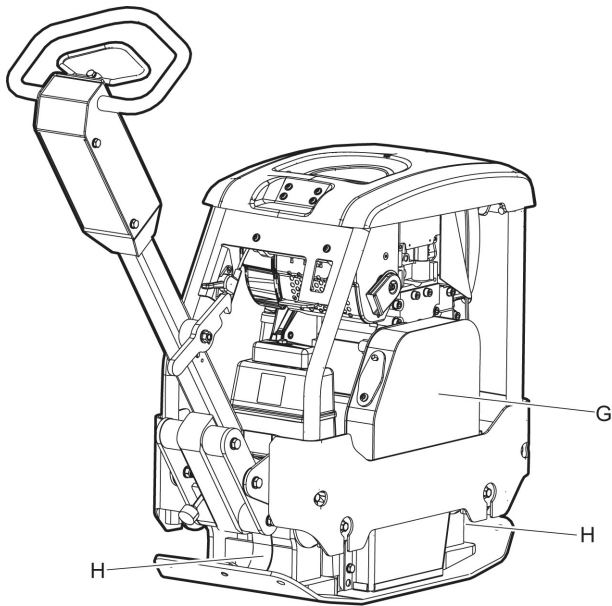

- G. Correa trapezoidal
- H. Correas de seguridad

Mando acelerador autorizado por la EPA (Agencia de Protección del Medio Ambiente de EE.UU.) con tres posiciones fijas.

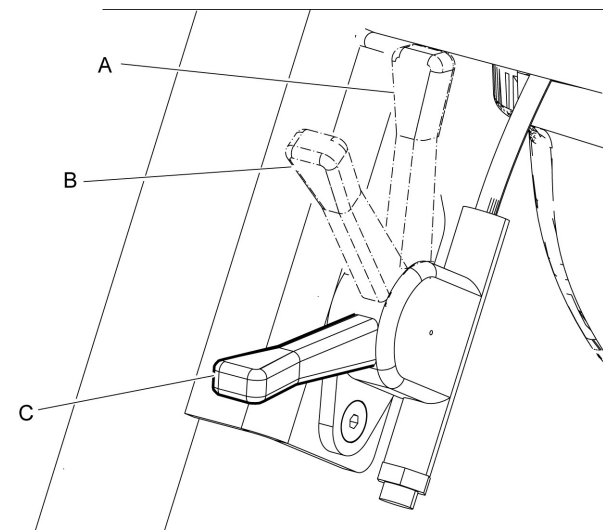

- A. Posición de modo de trabajo
- B. Posición de arranque/velocidad de ralentí
- C. Posición de parada

Piezas principales, carro (opcional)

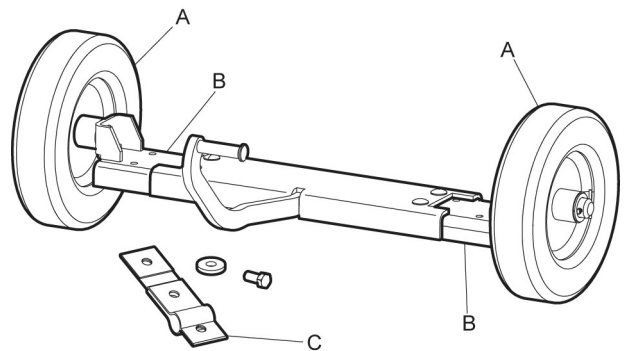

- A. Rueda
- B. Eje
- C. Sujeción del carro

Etiquetas

La máquina incluye etiquetas que contienen información importante sobre la seguridad personal y el mantenimiento de la máquina. Las etiquetas deberán estar en buen estado para que sean fáciles de leer. Se pueden pedir nuevas etiquetas en la lista de piezas de repuesto.

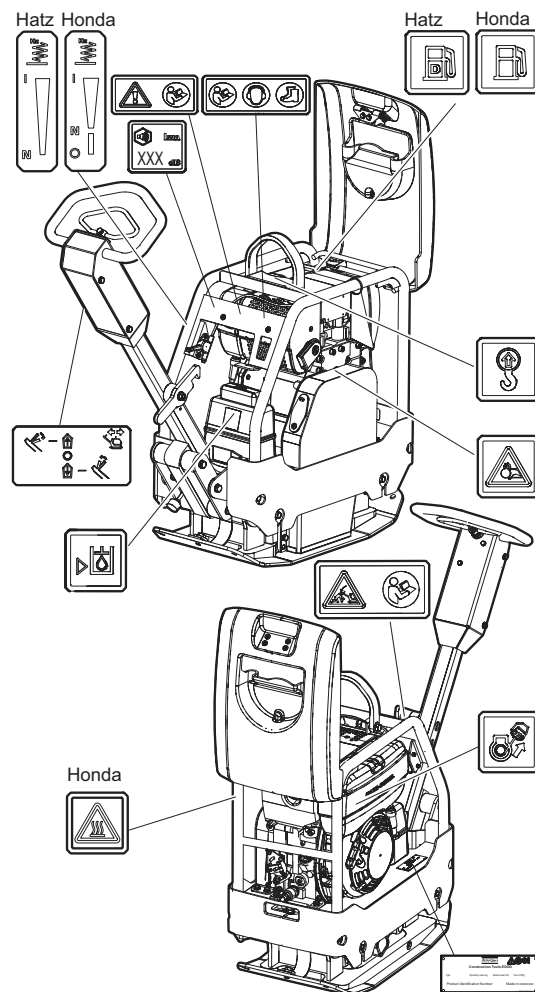

Placa de datos

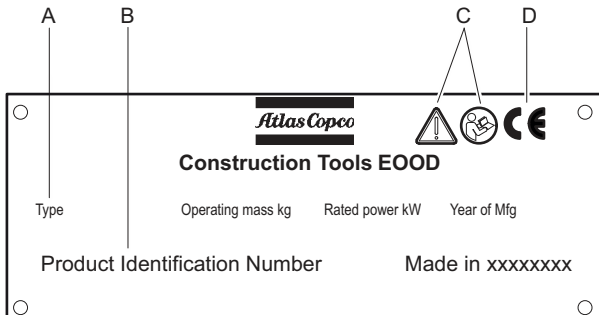

- A. Tipo de máquina
- B. Número de identificación del producto
- C. El símbolo de atención unido al símbolo del libro significa que el usuario debe leer las instrucciones de seguridad y de funcionamiento antes de usar la máquina por primera vez.
- D. El símbolo CE indica que la máquina tiene la aprobación de la CE. Consulte la declaración de conformidad de la CE que se suministra con la máquina para obtener más información.

Etiqueta de nivel de ruido

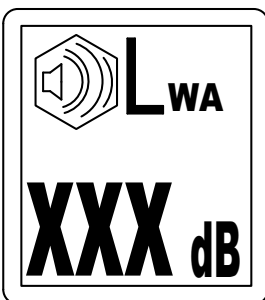

La etiqueta indica el nivel de ruido garantizado correspondiente a la directiva europea 2000/14/CE. Vea "Datos técnicos" para saber el nivel de ruido adecuado.

Etiqueta de seguridad, lea el manual de instrucciones

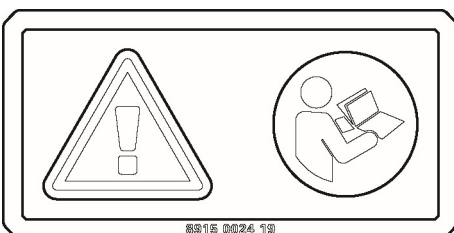

Manual de instrucciones. El operario debe leer las instrucciones de seguridad, de funcionamiento y de mantenimiento antes de hacer funcionar la máquina.

Etiqueta de seguridad, lea el manual de instrucciones

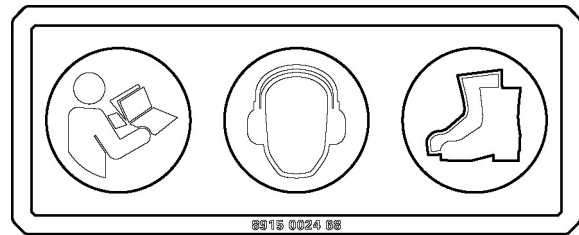

- ◆ Manual de instrucciones. El operario debe leer las instrucciones de seguridad, de funcionamiento y de mantenimiento antes de hacer funcionar la máquina.
- ◆ Utilice protecciones auditivas.
- ◆ Utilice equipo de protección personal.

Etiqueta de seguridad, bloqueo de empuñadura

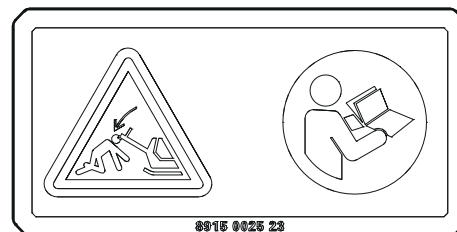

La empuñadura debe estar bloqueada cuando esté en posición elevada. Lea el manual de instrucciones.

Etiqueta de seguridad



Correas trapecoidales giratorias. Mantenga las manos a una distancia de seguridad de la zona de peligro.

Etiqueta de arranque manual del motor

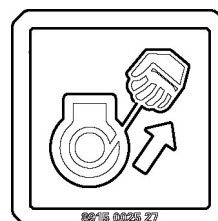

Lea las instrucciones de seguridad, funcionamiento y mantenimiento antes de arrancar la máquina.

Gasolina



Diesel

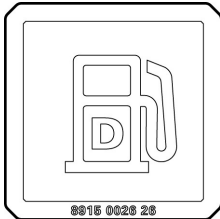

Etiqueta de panel del operario

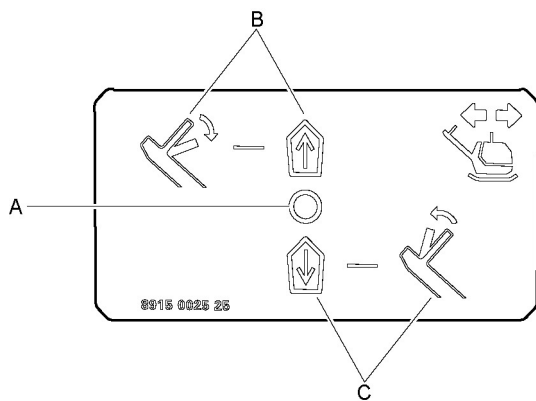

- A. Palanca de válvula hidráulica, posición de punto muerto
- B. Dirección hacia delante
- C. Dirección hacia atrás

Etiqueta de nivel de líquido hidráulico

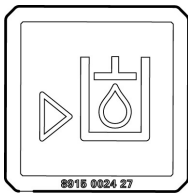

Etiqueta del punto de elevación

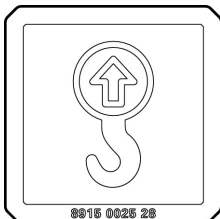

Mando acelerador etiquetas, Honda

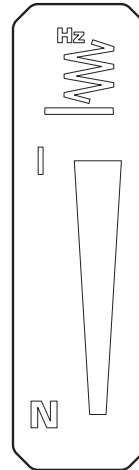

Mando acelerador etiquetas, Hatz

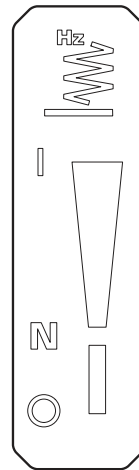

Superficies calientes etiquetas

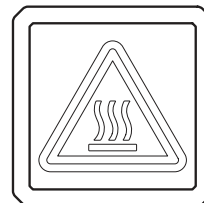

Transporte

Elevación de la máquina

⚠ **ADVERTENCIA** Riesgos relacionados con la elevación

Nunca eleve la máquina sin comprobar si está intacta. Una máquina dañada puede romperse, lo que puede dar lugar a lesiones graves.

- ▶ Compruebe que todo el equipo tenga las dimensiones adecuadas según las normas aplicables.
- ▶ Nunca remolque la máquina.
- ▶ Nunca camine ni se coloque debajo de una máquina elevada.
- ▶ Eleve la máquina sólo con un gancho por el bastidor.
- ▶ Compruebe que los amortiguadores y el bastidor de seguridad estén correctamente acoplados y no tengan daños.
- ▶ Compruebe que las correas de seguridad no estén dañadas y cámbielas si es necesario.
- ▶ Compruebe en la placa de datos de la máquina la información del peso.

Elevación de la máquina

- ◆ Antes de elevar la máquina compruebe que los amortiguadores (A) y el bastidor de seguridad (B) estén correctamente acoplados y no estén dañados.
- ◆ Utilice sólo el punto de elevación del bastidor de seguridad (B) para elevar la máquina.

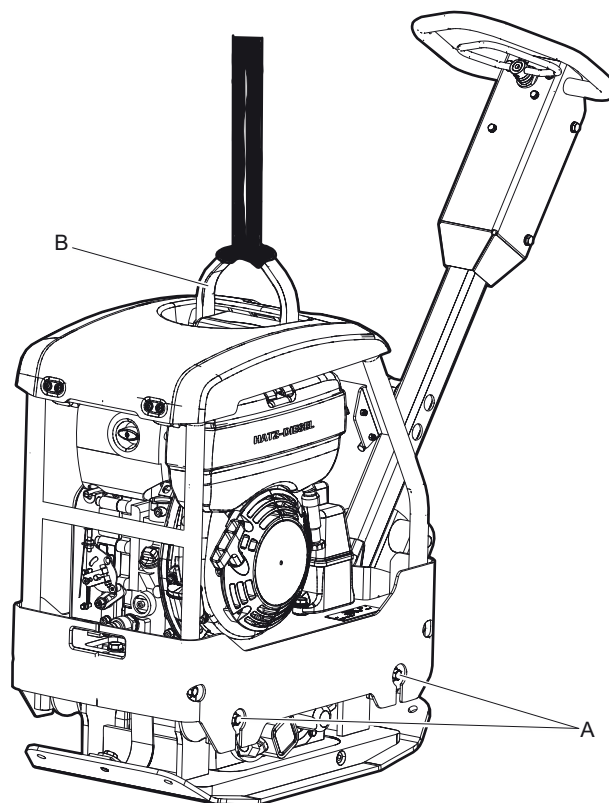

Carro

⚠ **ADVERTENCIA** Riesgo de lesión

El peso de la máquina ejerce presión sobre el marco del carro, lo que puede provocar lesiones.

- ▶ Nunca ponga la mano entre la placa inferior y el carro.

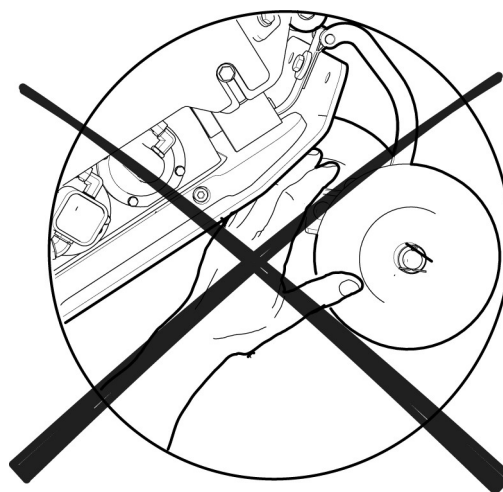

1. Ajuste de ancho del carro.

Afloje los tornillos (A) para ajustar la anchura de la carretilla. Desplace las viguetas de la rueda (B) y apriete los tornillos.

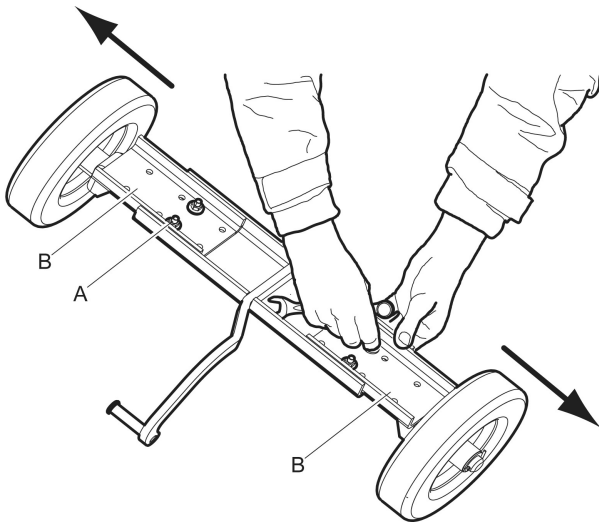

2. Cargar la máquina

Monte la correa de la carretilla (C) en la máquina.

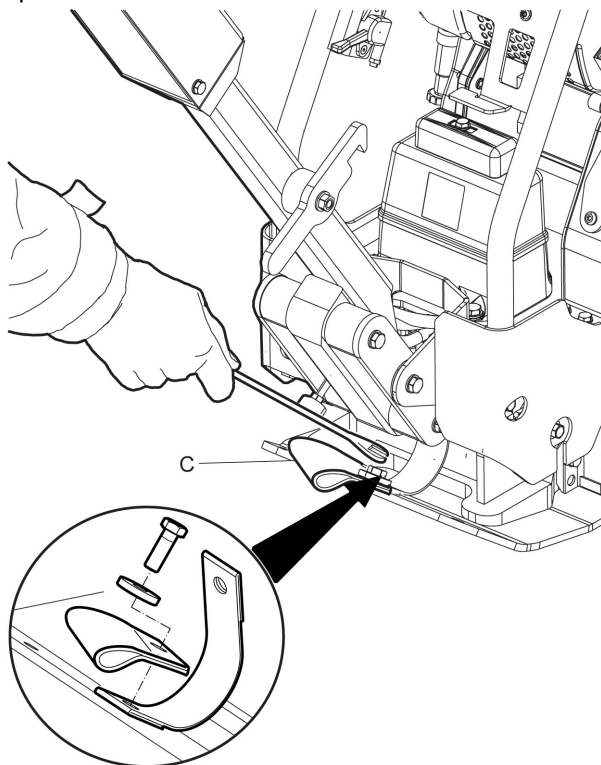

3. Monte la carretilla (D) en la correa de la carretilla (C).

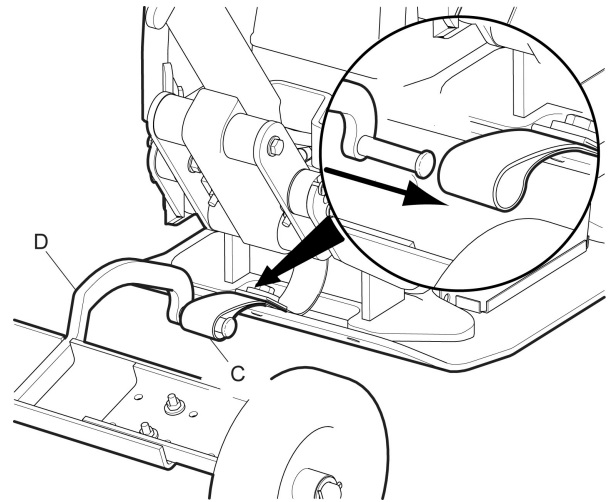

4. Bloquee la empuñadura (E) y bascule la máquina hacia delante. Pliegue la carretilla (D) debajo de la placa inferior (F).

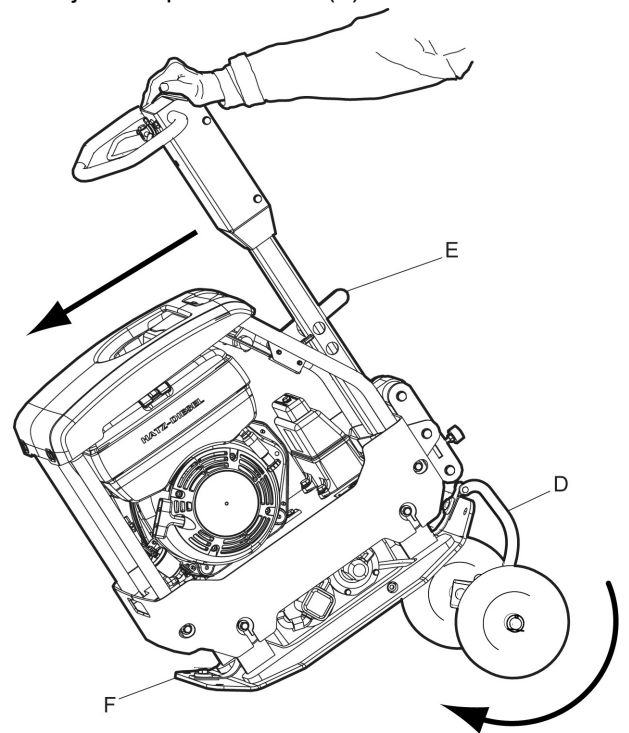

5. Desbloquee la empuñadura (E) y bascule la máquina hacia atrás.

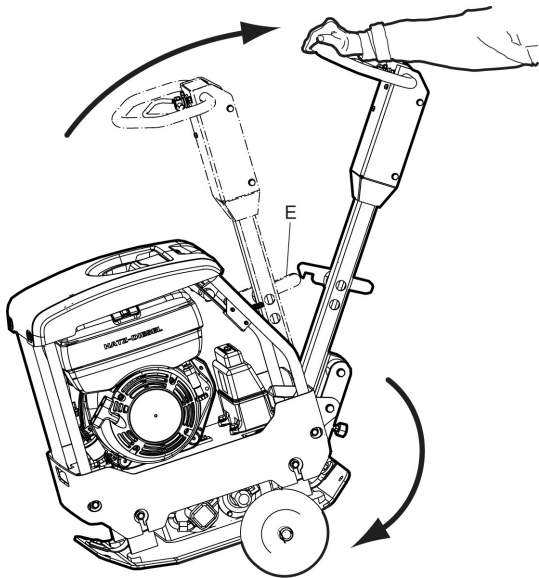

6. Máquina lista para el transporte

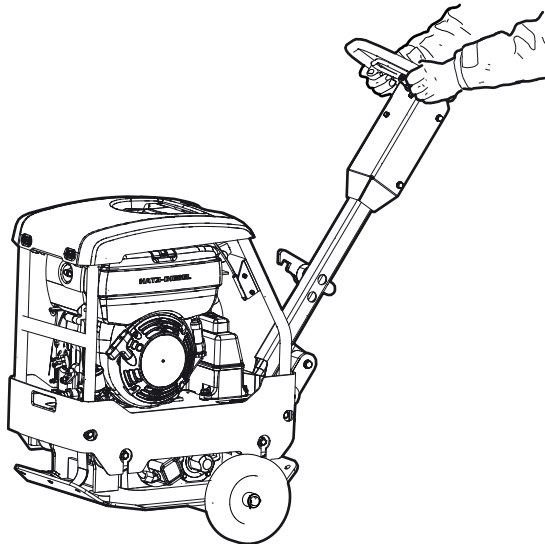

Transporte seguro

⚠ ADVERTENCIA Riesgos relacionados con el transporte

Durante el transporte, ate siempre la máquina con seguridad; de lo contrario podrían producirse lesiones.

- ▶ Coloque correas de amarre con forma de U alrededor de la placa inferior y sujete la parte delantera y la trasera.
- ▶ Bloquee la empuñadura

Sujete la máquina durante todo el transporte.

- ◆ Coloque correas de amarre (A) con forma de U alrededor de la placa inferior y sujete la parte delantera y la trasera.

- ◆ Bloquee la empuñadura (B).

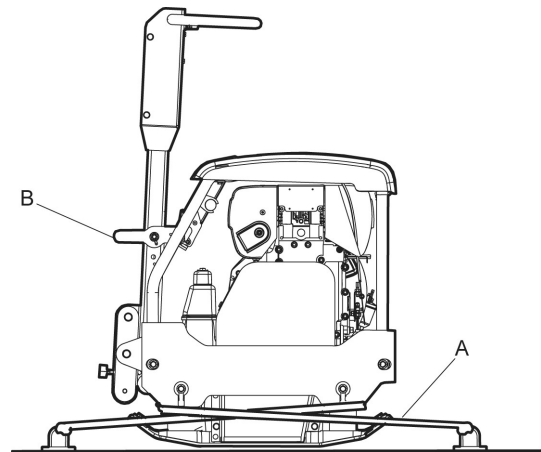

Montaje

Combustible

Llenado

⚠ ADVERTENCIA Riesgos relacionados con el combustible

El combustible es extremadamente inflamable y los gases que desprende pueden explotar si se encienden y provocar lesiones graves o la muerte.

- ▶ Evite que la piel entre en contacto con el combustible.
- ▶ Nunca quite el tapón de llenado ni llene el depósito de combustible cuando la máquina esté caliente.
- ▶ Nunca fume cuando llene el depósito de combustible ni cuando trabaje con la máquina o realice tareas de mantenimiento en ésta.
- ▶ Evite derramar el combustible y límpielo si cae sobre la máquina.

Procedimiento de llenado

1. Detenga el motor y déjelo enfriar antes de llenar el depósito.
2. Suelte el tapón de llenado lentamente para dejar escapar la presión.
3. Llene el depósito de combustible hasta el borde inferior del tubo de llenado.

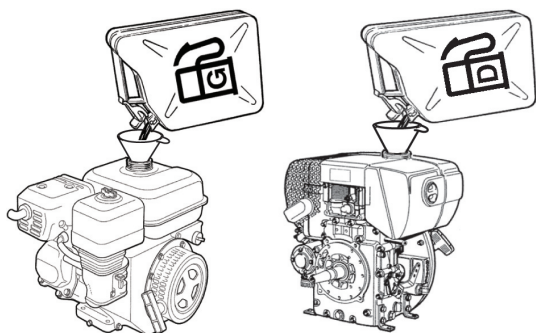

4. Nunca llene demasiado el depósito. Debido al movimiento del combustible dentro del depósito, es posible que haya combustible por encima del nivel del tapón del depósito, lo que puede hacer que se derrame el combustible si se abre el depósito. Esto se puede evitar abriendo el tapón del depósito solo cuando la máquina está sobre suelo llano y el tapón del depósito está en el punto más alto del depósito de combustible.

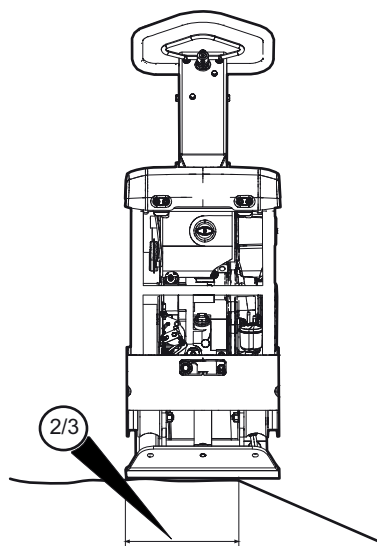

Funcionamiento

⚠ ADVERTENCIA Riesgos relacionados con el motor en marcha

Las vibraciones del motor pueden dar lugar a cambios en el material, lo que puede hacer que la máquina se mueva y provoque lesiones.

- ▶ Nunca deje la máquina con el motor en marcha.
- ▶ Asegúrese de que sólo el personal autorizado utilice la máquina.

AVISO Al utilizar la máquina, siga las instrucciones del manual; no se sienta nunca ni permanezca sobre la máquina cuando esté funcionando.

Funcionamiento cerca de bordes

⚠ ADVERTENCIA Riesgo de volcado

Al trabajar en bordes, al menos $\frac{2}{3}$ de la máquina debe estar sobre una superficie con la máxima capacidad portante, porque de lo contrario, la máquina podría volcar.

- ▶ Apague la máquina y elévela para volver a ponerla en pie sobre una superficie con la máxima capacidad portante.

Funcionamiento en pendientes

⚠ **ADVERTENCIA** Riesgos relacionados con las pendientes

Durante el funcionamiento, sujete la máquina de forma que no pueda caerse si se coloca sobre un terreno inclinado. Una caída puede dar lugar a graves accidentes y a lesiones corporales.

- ▶ Asegúrese siempre de que todo el personal de la zona de trabajo estén situados en un lugar de la pendiente más alto que la máquina.
- ▶ Haga funcionar siempre la máquina hacia arriba y hacia abajo cuando esté en una pendiente.
- ▶ Nunca supere el ángulo de inclinación máximo recomendado al trabajar con la máquina. Siga las recomendaciones.

AVISO Recuerde que un terreno suelto, el control de vibraciones conectado y la velocidad de conducción pueden hacer que la máquina se vuelque incluso con pendientes inferiores a las que aquí se especifican.

Funcionamiento en pendientes

1. Asegúrese de que la zona de trabajo sea segura. Si la tierra está húmeda y suelta, se reduce la maniobrabilidad, sobre todo en las superficies inclinadas. Proceda siempre con especial precaución al trabajar en terrenos inclinados y desiguales.
- ◆ Nunca trabaje en pendientes que superen la capacidad de la máquina. La inclinación máxima de la máquina en funcionamiento es de 20° (dependiendo del estado del suelo).

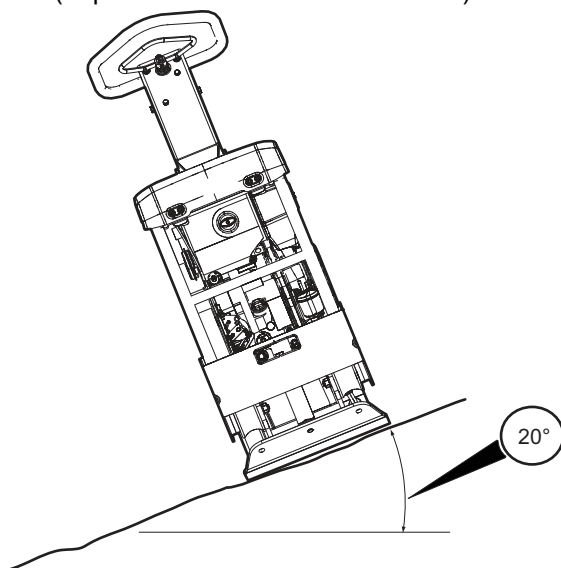

- ◆ El ángulo de inclinación se mide sobre una superficie llana dura, con la máquina en reposo. Vibración apagada y todos los depósitos llenos.

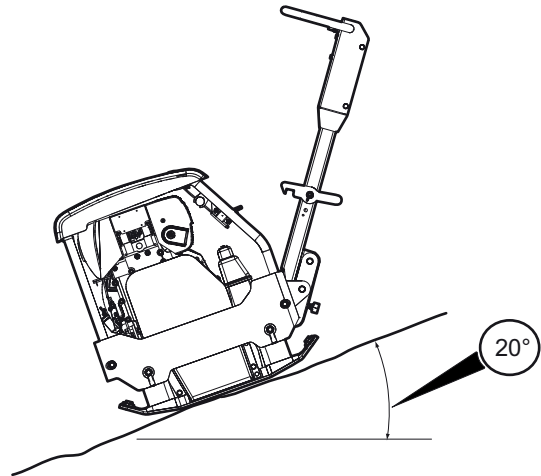

Puesta en marcha y parada

⚠ **ADVERTENCIA** Riesgos relacionados con el movimiento repentino de la máquina

Durante el procedimiento de arranque, cuando el sistema hidráulico está conectado, la máquina puede moverse en cualquier dirección. Si la máquina se mueve, es posible que lo haga de forma repentina y que este movimiento produzca lesiones.

- ▶ Mantenga los pies lejos de la máquina.
- ▶ Preste atención y fíjese en lo que está haciendo.

AVISO Durante el funcionamiento, puede haber fugas de aceite y las juntas atornilladas pueden aflojarse, lo que puede provocar una avería del motor.

Antes de arrancar, Honda

Siga las precauciones generales que se suministran con la máquina en la entrega. Recomendamos que estudie el manual del motor que se proporciona con la máquina. Compruebe que se hayan seguido las rutinas de mantenimiento.

- ◆ Compruebe el nivel de aceite del motor en la varilla de medición.

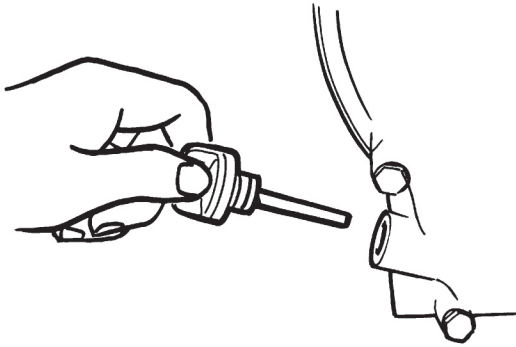

- ◆ Llène de combustible el depósito de combustible.

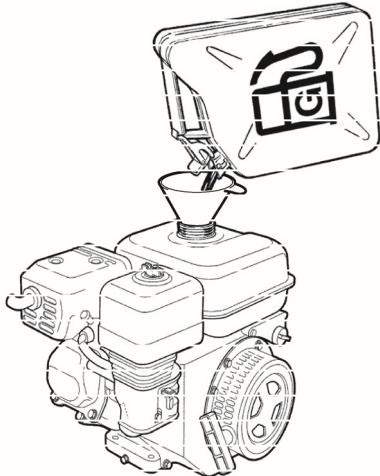

- ◆ Compruebe que todos los controles funcionen.
- ◆ Asegúrese de que no haya fugas de aceite y de que todas las juntas atornilladas estén apretadas.
- ◆ Después de arrancar el motor, deje el control de velocidad en la posición de ralentí unos minutos para calentar el motor sin cargarlo.

Antes de la puesta en marcha, Hatz

Siga las precauciones generales que se suministran con la máquina en la entrega. Recomendamos que estudie el manual del motor que se entrega con la máquina. Compruebe que se hayan seguido las rutinas de mantenimiento.

1. Compruebe el nivel de aceite del motor en la varilla de medición.

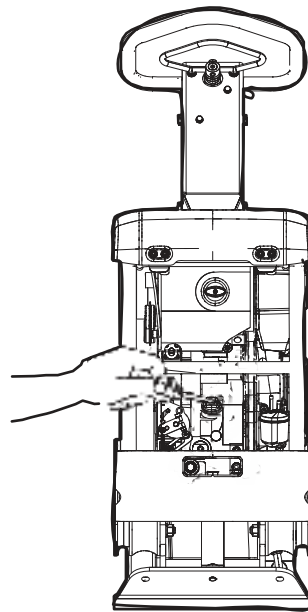

2. Llène de combustible el depósito de combustible.

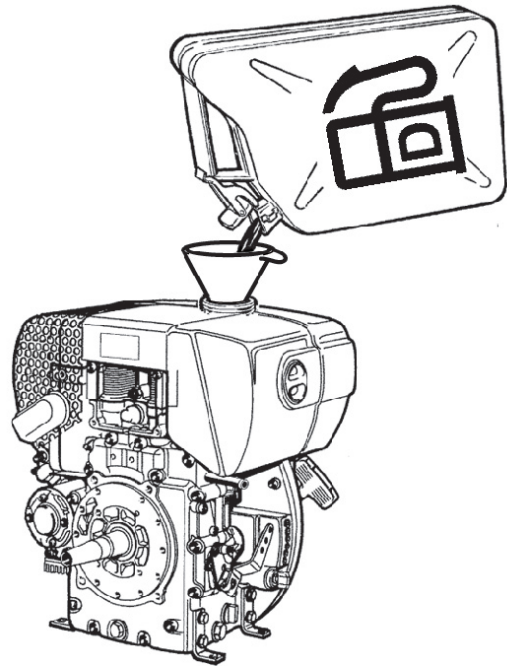

3. Compruebe que todos los controles funcionen.
4. Asegúrese de que no haya fugas de aceite y de que todas las juntas atornilladas estén apretadas.
5. Cuando haya arrancado el motor, deje el control de velocidad en la posición de ralentí unos minutos para calentar el motor sin cargarlo.

Arranque del motor, Honda

1. Abra la llave de combustible (A).

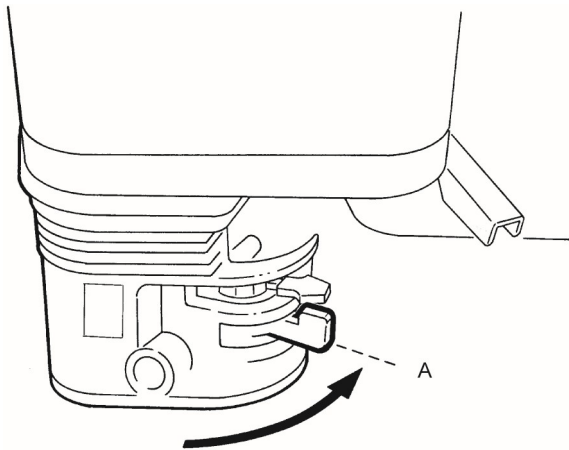

2. Ponga el mando acelerador (B) en 1/2 de la aceleración.

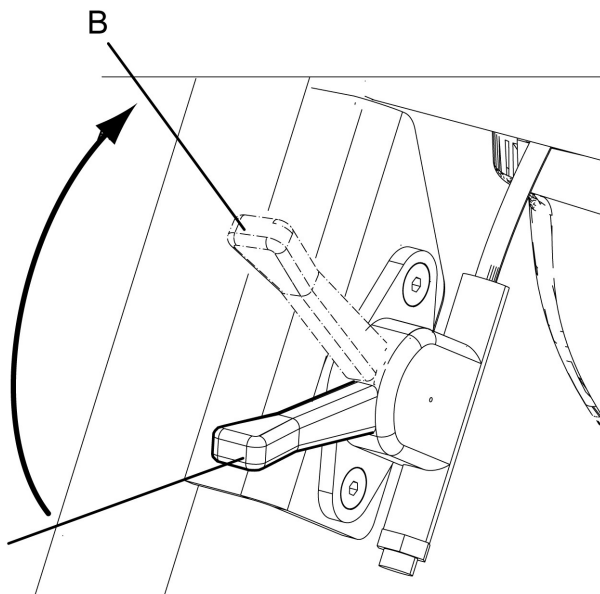

3. Cierre la válvula del estrangulador (C) si el motor está frío. Si el motor está caliente o la temperatura ambiente es alta, cierre la válvula del estrangulador a la mitad o déjela abierta.

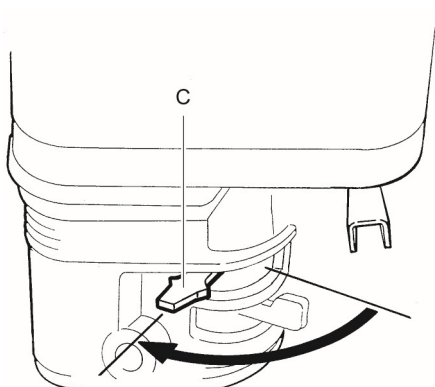

4. Gire el botón de arranque (D) a ON (encendido).

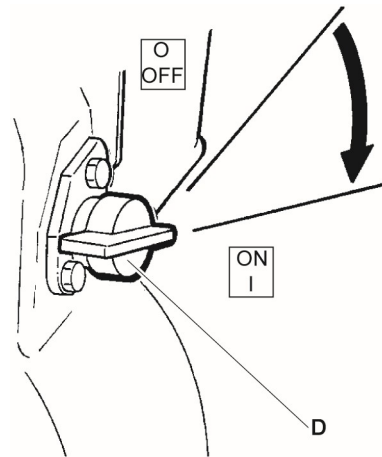

5. Tire del cable de arranque hasta notar resistencia. Suelte la empuñadura para que el cable de arranque vuelva hacia atrás y a continuación tire del cable de arranque hasta que el motor arranque.

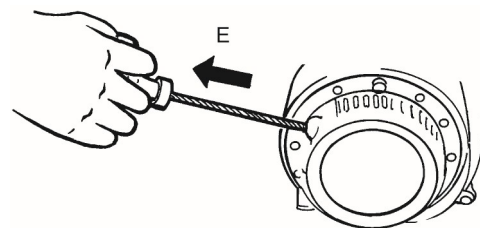

6. Desplace la válvula del estrangulador (F) poco a poco a la posición totalmente abierta.

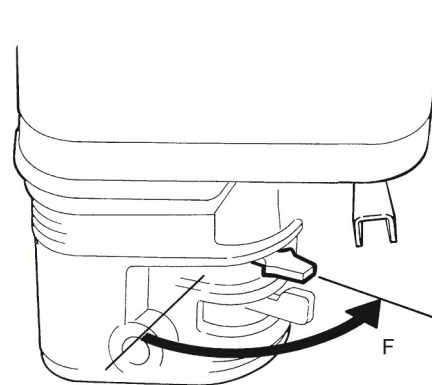

7. Deje el motor en ralentí unos minutos antes de aumentar hasta la potencia máxima (G).

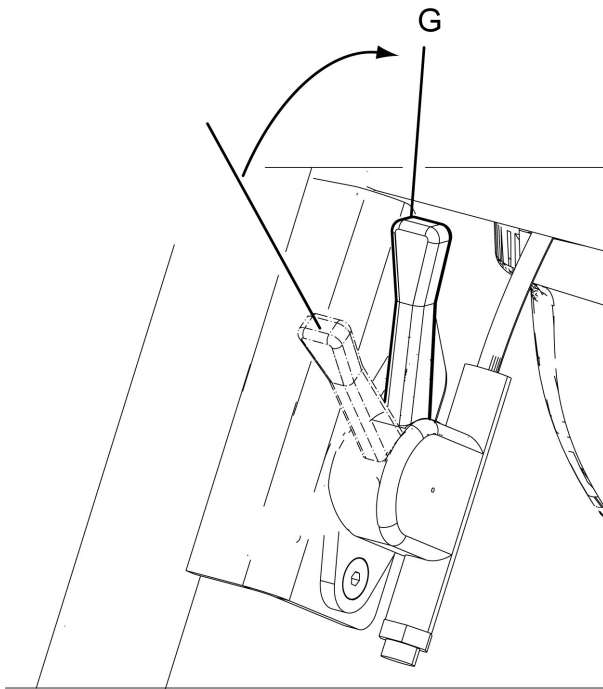

Arranque del motor, arranque manual Hatz

1. Control de acelerador sin EPA:

Desplace hacia atrás, hasta la mitad del recorrido, la palanca de control del acelerador. (A)

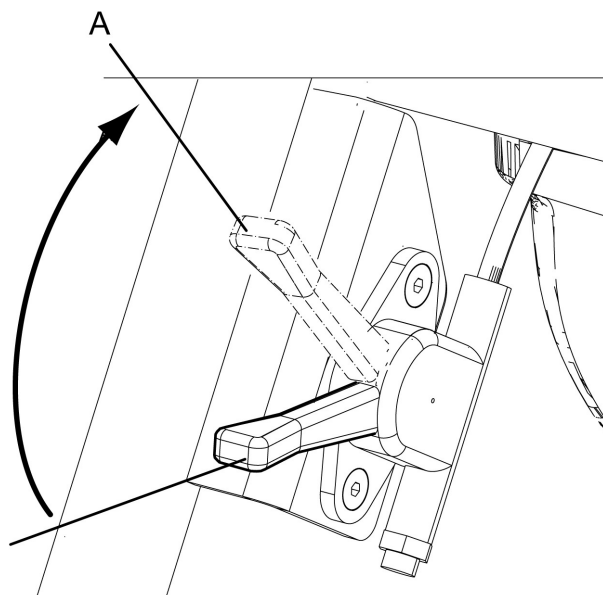

Control del acelerador sin EPA con tres posiciones fijas:

Ponga el acelerador al ralentí (A).

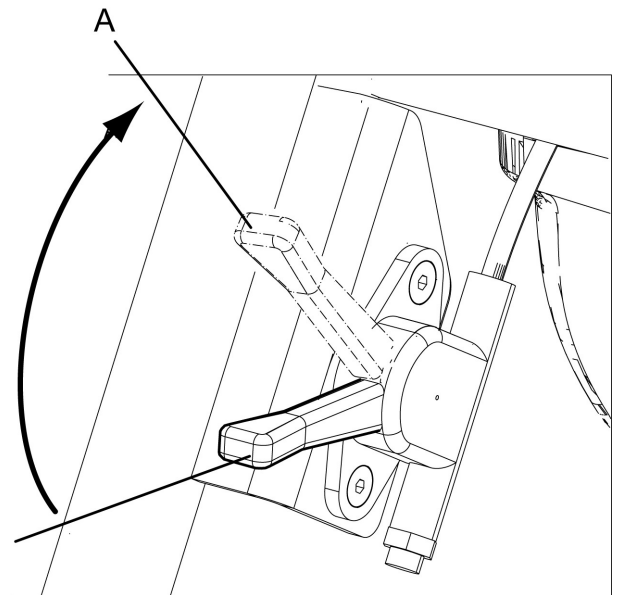

2. Tire del cable de arranque hasta notar resistencia. Suelte la empuñadura para que el cable de arranque vuelva hacia atrás y a continuación tire del cable de arranque hasta que el motor arranque.

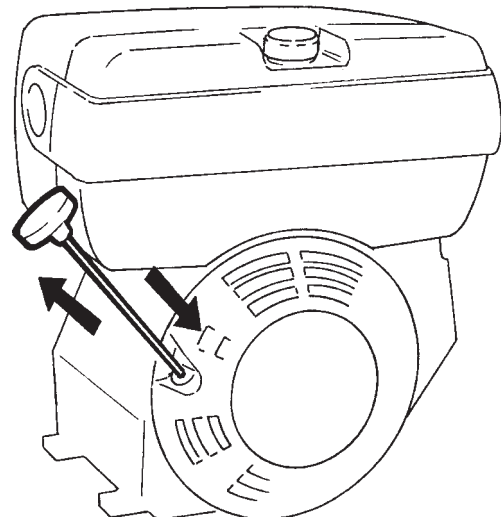

3. Deje el motor al ralentí durante unos minutos antes de incrementar la potencia al máximo (B).
4. Incremente la potencia del motor al máximo.

Control de acelerador sin EPA:

Lleve la palanca del acelerador a la máxima potencia (B).

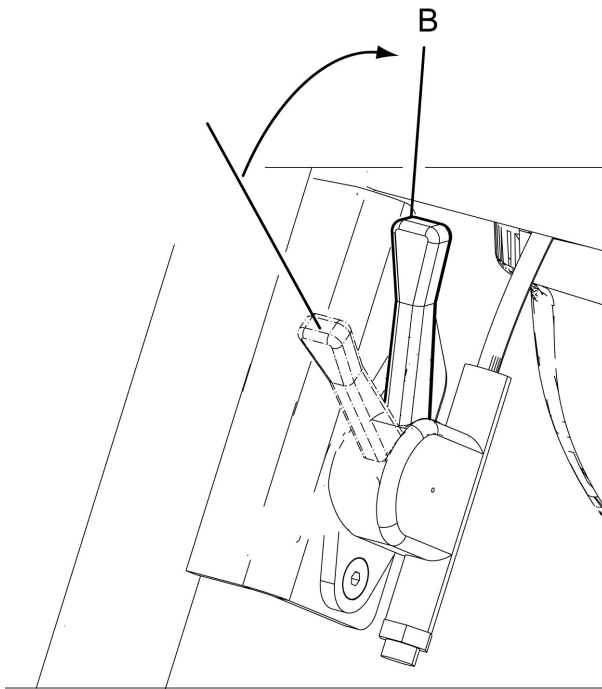

Control del acelerador sin EPA con tres posiciones fijas:

Lleve la palanca del acelerador a la posición de modo de funcionamiento (B).

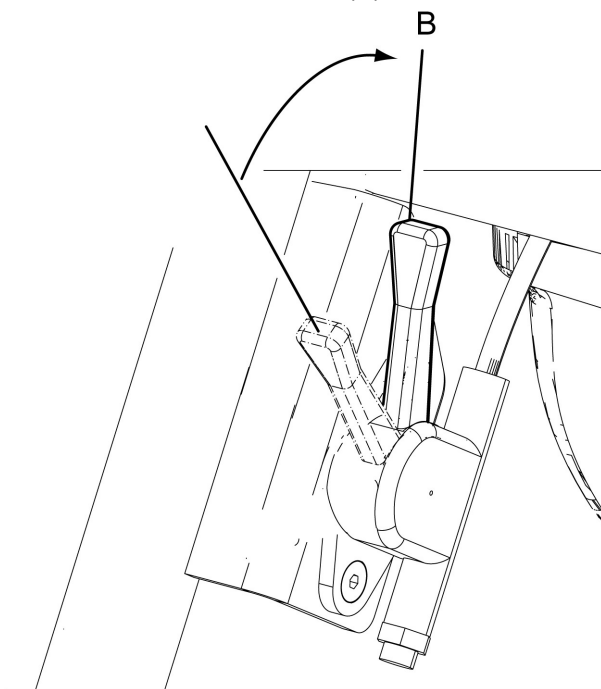

Parada del motor, Honda

1. Desplace el mando acelerador a la posición de ralentí (A). Deje el motor al ralentí unos minutos.

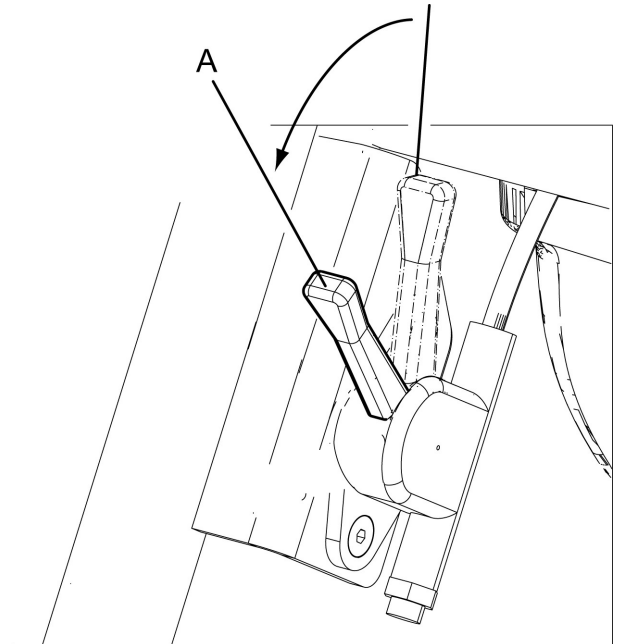

2. Gire el botón de arranque (B) a OFF (apagado).

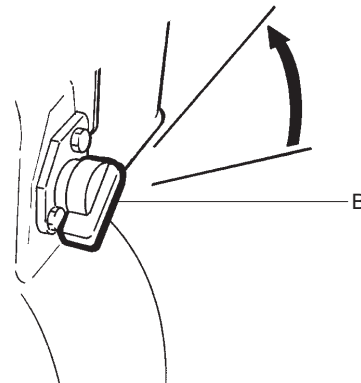

3. Cierre la llave de combustible (C).

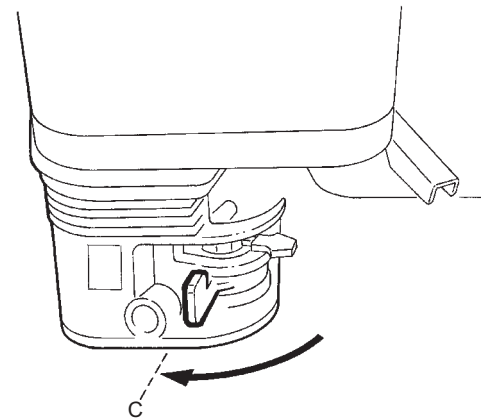

Parada del motor, arranque eléctrico

1. **Para el mando acelerador no autorizado por EPA:**

Lleve la palanca del acelerador a media aceleración (A).

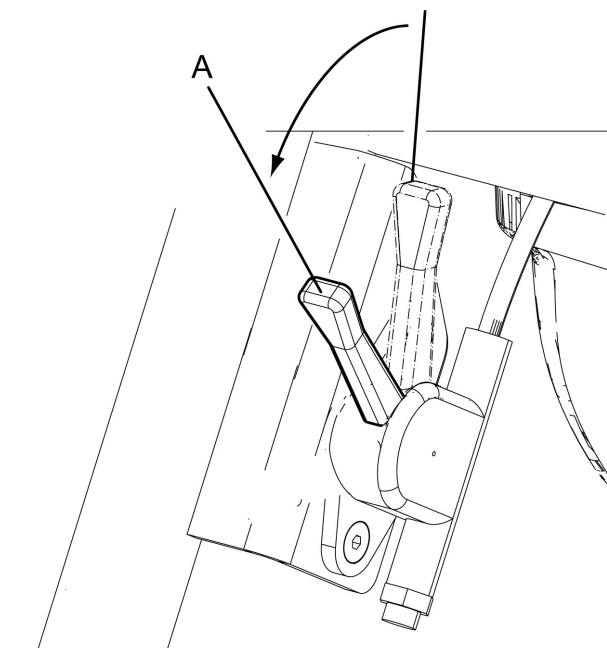

Para el mando acelerador tipo EPA:
Ponga la palanca del acelerador al ralentí (A).

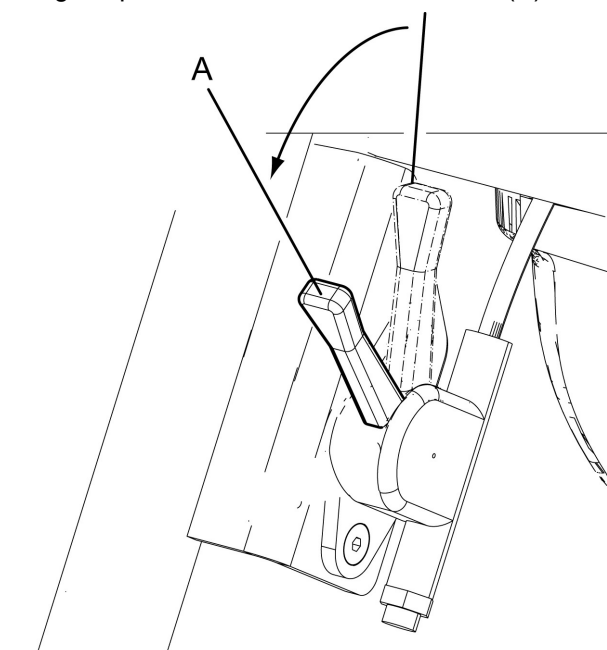

2. Deje el motor al ralentí unos minutos.
3. Pare el motor.

Para el mando acelerador no autorizado por EPA:

Ponga la palanca del acelerador en posición (B).

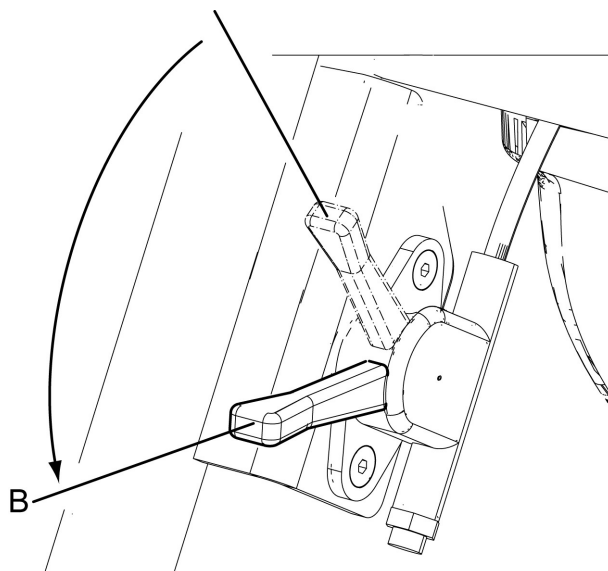

Para el mando acelerador tipo EPA:
Lleve la palanca del acelerador a la posición de parada (B).

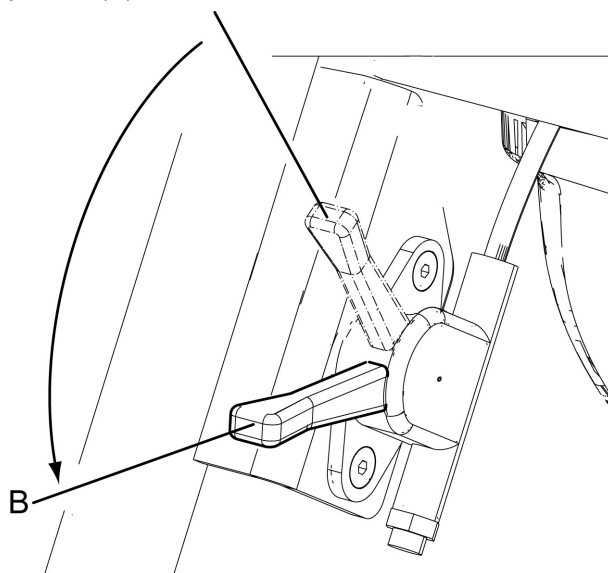

En funcionamiento

▲ PELIGRO Riesgos relacionados con la empuñadura

Al cambiar la posición de bloqueo se debe sujetar la empuñadura, o se podrían producir lesiones.

- ▶ Sujete la empuñadura.
- ▶ Baje la empuñadura con precaución.

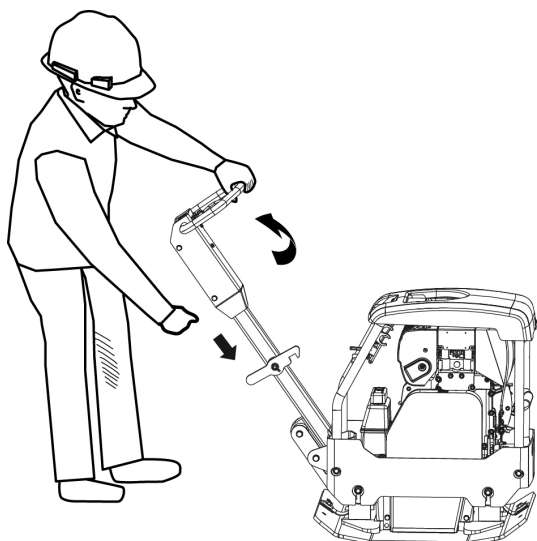

AVISO Durante los trabajos de compactación, el motor debe trabajar siempre a la máxima potencia.

En funcionamiento

1. Abra el mando acelerador del todo.

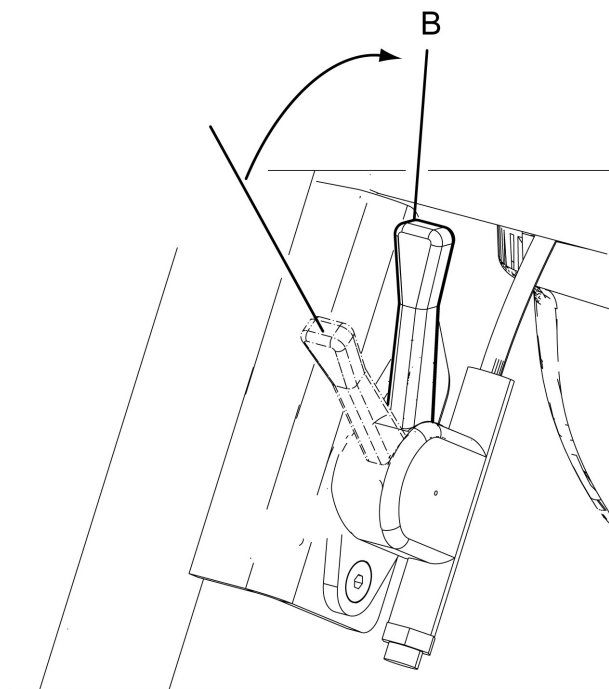

2. Desplazamiento del control de marcha adelante/atrás:

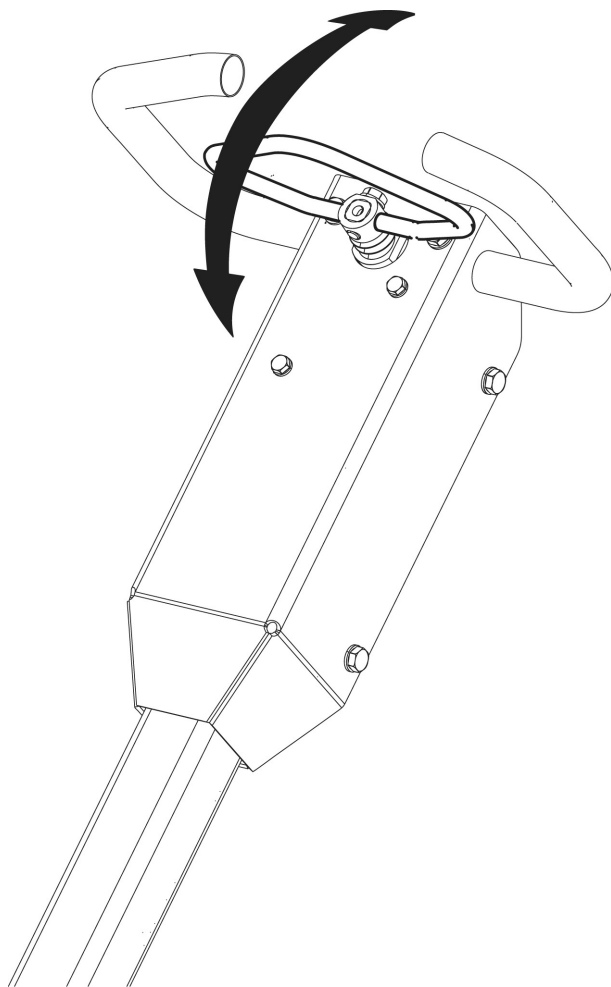

AVISO La dirección y velocidad de conducción son infinitamente variables con la palanca hidráulica.

- **Funcionamiento hacia delante:**
Desplace el control de marcha adelante/atrás hacia delante con pequeños movimientos.
- **Funcionamiento en marcha atrás:**
Desplace el control de marcha adelante/atrás hacia atrás con pequeños movimientos.
- **Reposo:**
Desplace el control de marcha adelante/atrás en dirección contraria hasta que la máquina quede en reposo.

En los descansos

- ◆ Detenga la máquina durante los descansos.
- ◆ Durante todos los descansos debe apartar la máquina, de forma que no haya riesgo de encendido involuntario.

Estacionamiento

Estacione siempre la máquina sobre un suelo lo más llano posible. Antes de dejarla:

- ◆ Apague el motor.

Mantenimiento

El mantenimiento regular es un requisito esencial para el uso seguro y eficaz de la máquina. Siga las instrucciones de mantenimiento detenidamente.

- ◆ Antes de empezar los trabajos de mantenimiento en la máquina, límpiela para evitar posibles exposiciones a sustancias peligrosas. Consulte "Peligros derivados del polvo y el humo".
- ◆ Utilice sólo piezas originales. Cualquier daño o defecto originado por la utilización de piezas no autorizadas no estará cubierto por la garantía ni por la responsabilidad del producto.
- ◆ Al limpiar las piezas mecánicas con un disolvente, asegúrese de cumplir la normativa de salud y seguridad en el trabajo y de que haya la suficiente ventilación.
- ◆ Para realizar una reparación más completa de la máquina, acuda al taller autorizado más cercano.
- ◆ Después de cada reparación, compruebe que el nivel de vibraciones de la máquina sea el normal. Si no lo es, póngase en contacto con el taller autorizado más cercano.

Cada 10 horas de funcionamiento (diariamente)

Antes de hacer el mantenimiento de la máquina, apáguela.

- ◆ Examine la máquina antes de arrancarla. Examínela al completo, para poder detectar fugas u otras averías.
- ◆ Compruebe el suelo debajo de la máquina. Las fugas son más fáciles de detectar en el suelo que en la propia máquina.

Para garantizar que la máquina permanezca dentro de los valores de nivel de vibraciones mencionados, deberán realizarse las siguientes comprobaciones:

Rutinas de mantenimiento:

- ◆ Compruebe y reponga el combustible.
- ◆ Compruebe y reponga el aceite lubricante.
- ◆ Compruebe las fugas de aceite.
- ◆ Compruebe la válvula de drenaje del filtro de aire. En los motores equipados con ciclón. Consulte el manual del motor para obtener más información.
- ◆ Limpie y vuelva a colocar el filtro de aire.
- ◆ Compruebe la estanqueidad de todos los pernos y tuercas.
- ◆ Mantenga la máquina limpia.
- ◆ Compruebe y limpie las bridas de refrigeración del motor. Consulte el manual del motor para obtener más información.
- ◆ Compruebe que los controles no estén dañados ni atascados.
- ◆ Compruebe que las correas de seguridad no estén dañadas y cámbielas si es necesario.

Control del motor, Honda

- ◆ Compruebe el nivel de aceite en la varilla de medición.

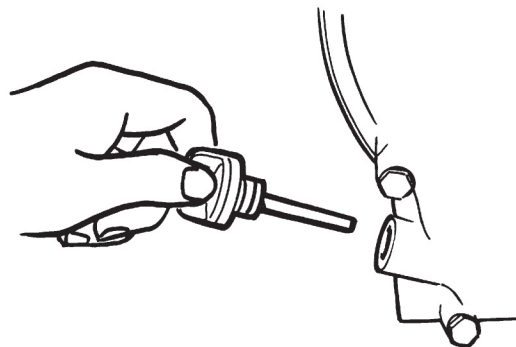

- ◆ Compruebe el nivel de combustible (A).

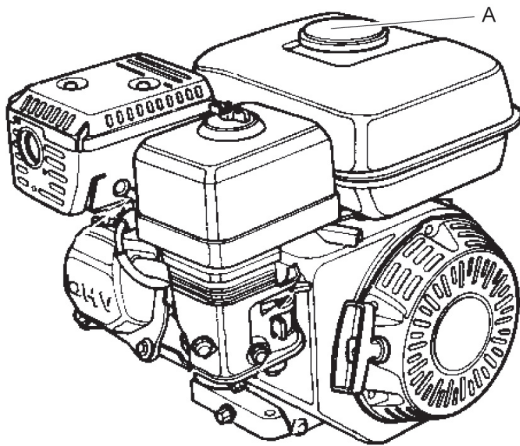

- ◆ Compruebe las fugas de aceite del motor.
- ◆ Limpie y cambie el filtro de aire (B) si es necesario.

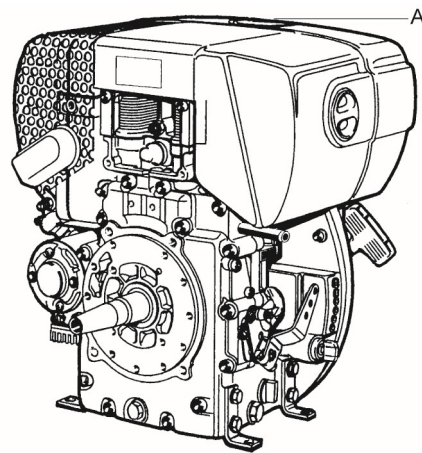
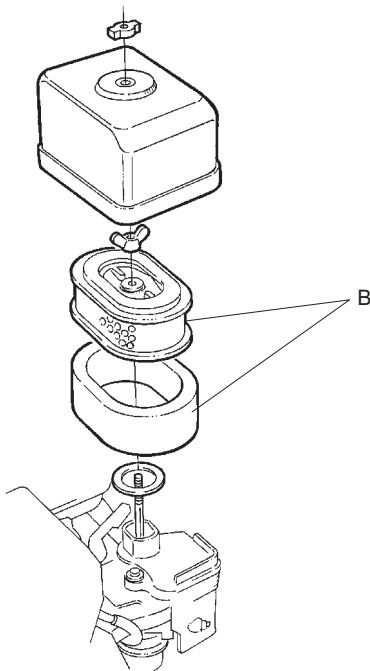

3. Compruebe las fugas de aceite del motor.
4. Limpie y cambie el filtro de aire (B) si es necesario.

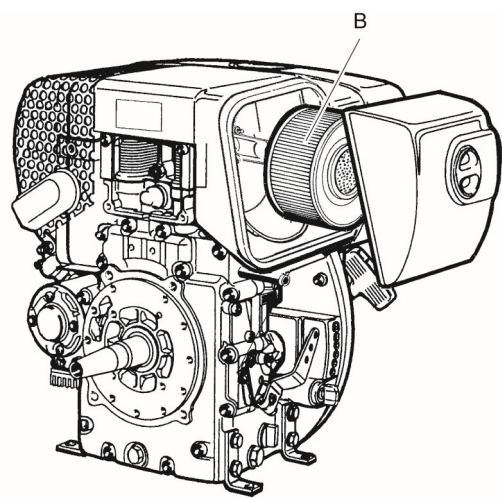

Comprobación de los controles

1. Compruebe que el control de marcha adelante y atrás (A) no esté dañado ni atascado.

Control del motor, Hatz

1. Compruebe el nivel de aceite en la varilla de medición.

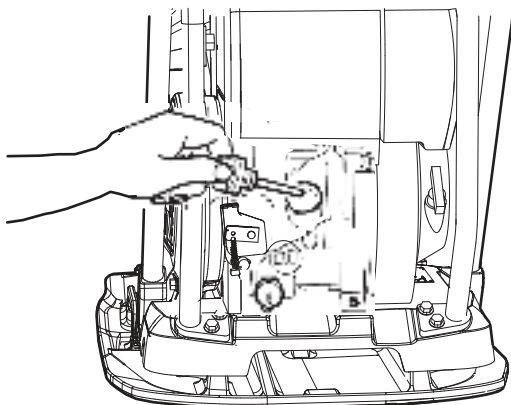

2. Compruebe el nivel de combustible (A).

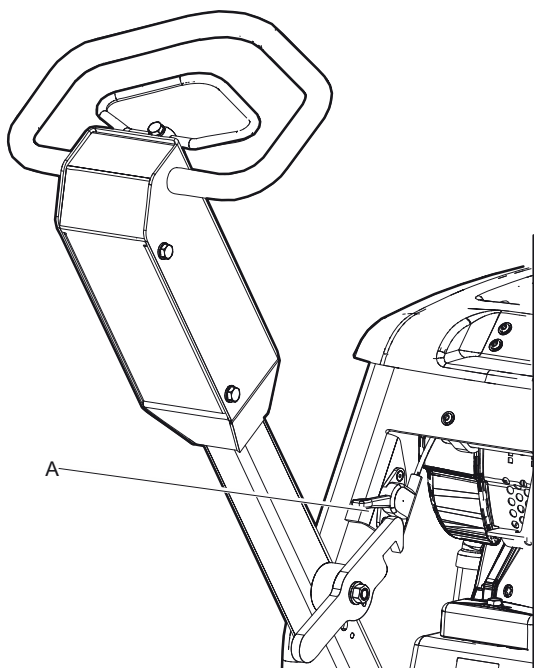

2. Lubrique los controles (A, B) si es necesario.

Hatz

Honda

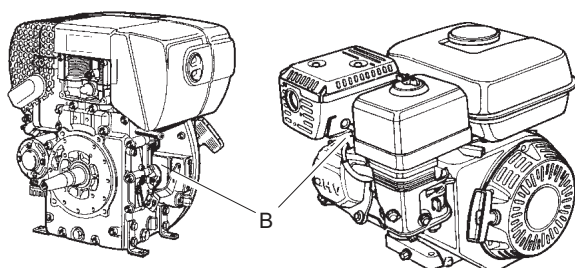

Comprobación de las correas de seguridad

- ◆ Compruebe las correas de seguridad en la parte delantera y trasera de la máquina. Cámbielas si están dañadas.

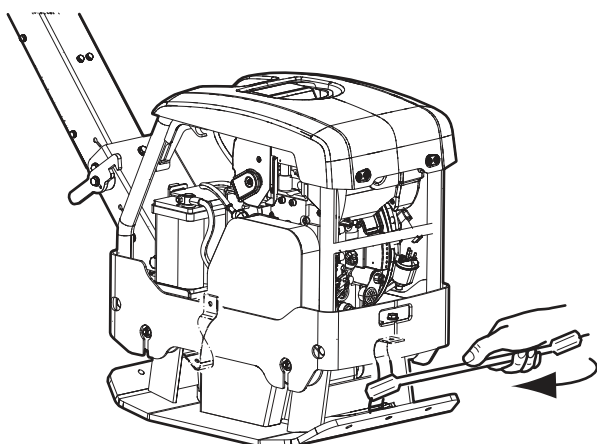

- ◆ Compruebe los tornillos y las tuercas de las correas de seguridad y, si es necesario, apriételos o cámbielos.

Limpeza de la máquina

- ◆ No rocíe con agua directamente sobre los componentes eléctricos o el tablero de instrumentos.
- ◆ Coloque una bolsa de plástico sobre el tapón de llenado de combustible y sujétela con una banda de goma. (Se evita así que el agua entre en el orificio de ventilación del tapón de llenado. De lo contrario podrían producirse perturbaciones operativas, como por ejemplo el atasco de los filtros.)

AVISO Nunca apunte el chorro de agua directamente al tapón de llenado del combustible. Esto es especialmente importante cuando se usa un limpiador de alta presión.

Después de las primeras 20 horas de funcionamiento

Rutinas de mantenimiento:

- ◆ Cambie el aceite del motor. Consulte el manual del motor para obtener más información.
- ◆ Limpie o cambie el filtro de aire.
- ◆ Compruebe la velocidad del motor.
- ◆ Compruebe y ajuste las holguras de las válvulas. Consulte el manual del motor para obtener más información.

Cambio del aceite del motor, Honda

1. Desatornille la tapa de la válvula de drenaje (A).

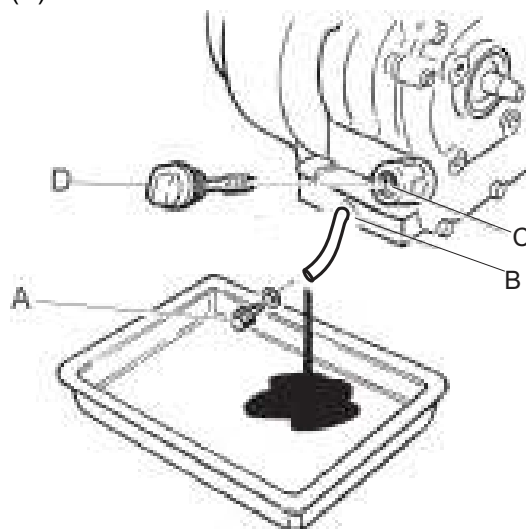

2. Bascule la máquina hacia atrás y deje que el aceite drene en una manguera de drenaje.
3. Limpie alrededor del orificio (B) donde se ha colocado el tapón de drenaje (A).
4. Coloque de nuevo el tapón de drenaje (A).

5. Desatornille la varilla de medición (D).
6. Rellene con aceite (C).
7. Cambie la varilla de medición (D).
8. Arranque el motor y déjelo en ralentí unos minutos antes de aumentar hasta la potencia máxima.

Cambio del aceite del motor, Hatz

1. Desatornille el tapón de drenaje (A).

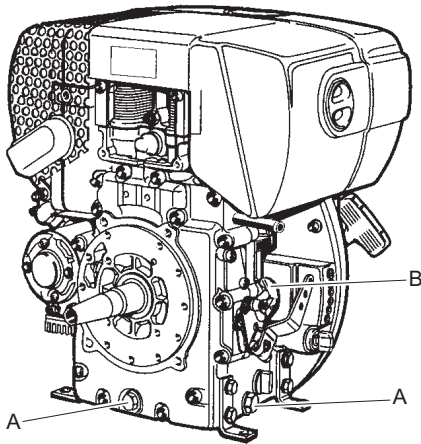

2. Bascule la máquina hacia atrás y deje que el aceite drene en una manguera de drenaje.
3. Limpie alrededor del tapón de drenaje (A).
4. Atornille el tapón de drenaje (A).
5. Rellene con aceite en (B) y cambie la varilla de medición.
6. Arranque el motor y déjelo en ralentí unos minutos antes de aumentar hasta la potencia máxima.

Cada 100 horas de funcionamiento

Rutinas de mantenimiento:

- ◆ Cambie el aceite del motor. Consulte el manual del motor para obtener más información.
- ◆ Compruebe y limpie la bujía. Consulte el manual del motor para obtener más información.
- ◆ Compruebe los amortiguadores.
- ◆ Compruebe el filtro de aire.
- ◆ Compruebe la velocidad del motor. Consulte el manual del motor para obtener más información.
- ◆ Compruebe la correa trapezoidal. Se aplica a las máquinas con transmisión de correa.

- ◆ Limpie la llave de combustible del carburador. Consulte el manual del motor para obtener más información.
- ◆ Limpie el parachispas del silenciador. Consulte el manual del motor para obtener más información.

⚠ ATENCIÓN Cubra la correa trapezoidal

Si se hace funcionar una máquina sin la tapa protectora sobre la correa trapezoidal, puede producirse atrapamiento o que la máquina se dañe, lo cual puede causar lesiones.

- ▶ Nunca haga funcionar la máquina sin la tapa protectora sobre la correa trapezoidal.
- ▶ Detenga el motor antes de quitar la tapa protectora.

Control de la correa trapezoidal

El control y el ajuste de la correa trapezoidal los debe hacer el personal de servicio autorizado.

1. Quite la tapa protectora (A).
2. Compruebe si la correa trapezoidal (B) está dañada y cámbiela si es necesario.

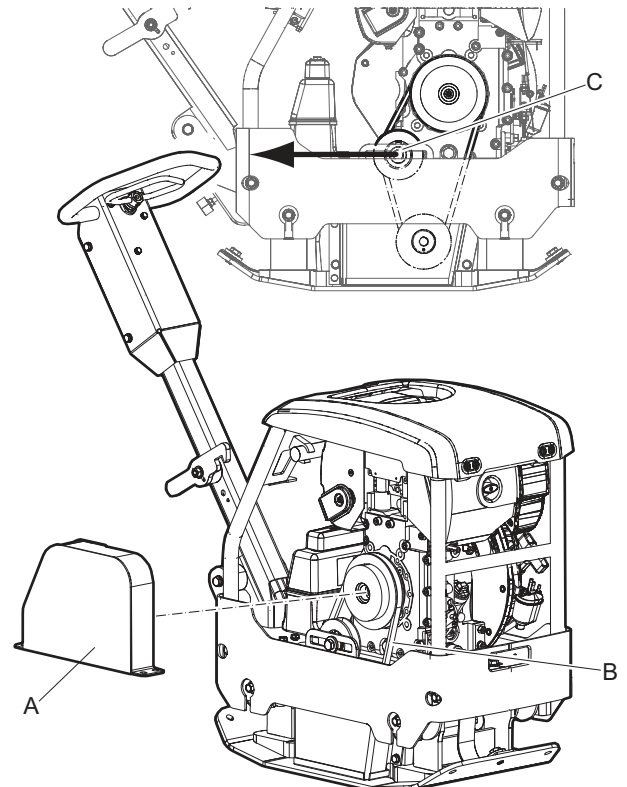

3. Si hay que ajustar la tensión de la correa trapezoidal, suelte el tensor de correa (C) y empújelo hacia atrás.
4. Apriete el tornillo en el tensor (C) y vuelva a poner la tapa protectora (A).

Control de los amortiguadores

1. Compruebe todos los amortiguadores (A) para ver si tienen grietas o si están gastados. Hay dos amortiguadores (A) en cada lateral de la máquina.

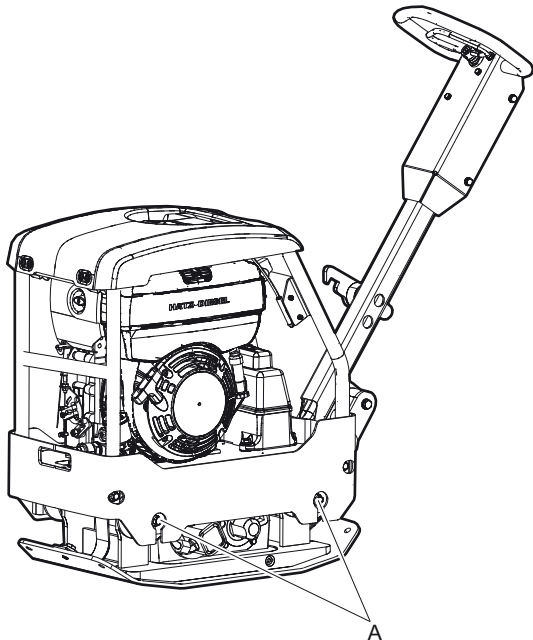

2. Cambie los amortiguadores (A) si están dañados.

Cada 250 horas de funcionamiento (mensualmente)

Rutinas de mantenimiento:

- ◆ Limpie o cambie el filtro de aire. Consulte el manual del motor para obtener más información.
- ◆ Compruebe la bomba de inyección. Consulte el manual del motor para obtener más información.
- ◆ Compruebe el inyector de combustible. Consulte el manual del motor para obtener más información.
- ◆ Compruebe y ajuste las holguras de la válvula del motor. Consulte el manual del motor para obtener más información.
- ◆ Limpie el depósito de combustible y el filtro de combustible. Consulte el manual del motor para obtener más información.
- ◆ Cambie el aceite del motor. Consulte el manual del motor para obtener más información.
- ◆ Limpie las bridas de refrigeración del motor.

- ◆ Limpie el tubo de escape del motor. Consulte el manual del motor para obtener más información.
- ◆ Compruebe y apriete los tornillos y las tuercas.
- ◆ Lubrique los controles y las articulaciones.
- ◆ Compruebe todos los elementos de goma.
- ◆ Compruebe los terminales de la batería.
- ◆ Compruebe el aceite hidráulico.

Control de la junta atornillada

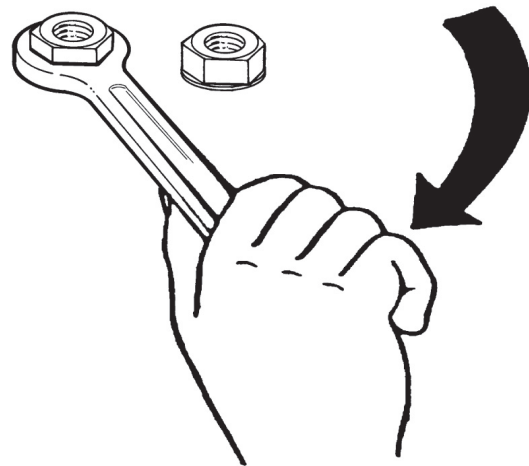

Compruebe y, si es necesario, apriete los tornillos y las tuercas.

Sistema hidráulico, control del nivel de aceite hidráulico

1. Compruebe el nivel de aceite hidráulico con la varilla de medición (A).

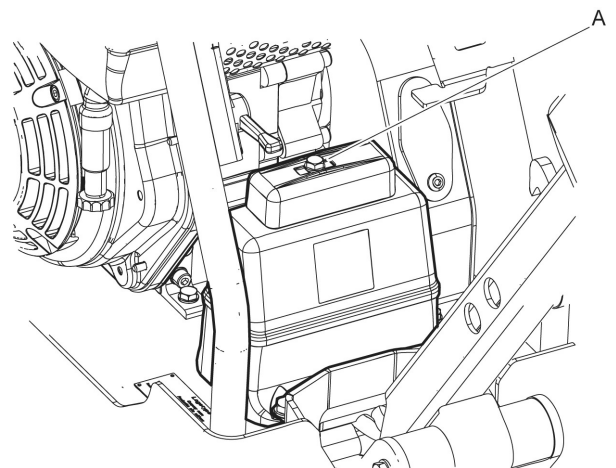

2. Rellene con aceite hidráulico si es necesario; consulte el capítulo "Sistema hidráulico, cambio del aceite hidráulico".

Cada 500 horas de funcionamiento (o anualmente)

Rutinas de mantenimiento:

- ◆ Ajuste la holgura de la válvula en las válvulas de admisión y de escape. Consulte el manual del motor para obtener más información.
- ◆ Limpie y compruebe el filtro de combustible y el depósito. Consulte el manual del motor para obtener más información.
- ◆ Vuelva a colocar el filtro de aire.
- ◆ Cambio del aceite del elemento excéntrico. Sólo para elementos excéntricos lubricados con aceite.
- ◆ Limpie las bridas de refrigeración del motor. Consulte el manual del motor para obtener más información.
- ◆ Limpie y ajuste el carburador. Consulte el manual del motor para obtener más información.
- ◆ Compruebe la bomba de inyección de combustible. Consulte el manual del motor para obtener más información.
- ◆ Compruebe la boquilla de inyección de combustible. Consulte el manual del motor para obtener más información.
- ◆ Cambie el aceite en el motor. Consulte el manual del motor para obtener más información.
- ◆ Drene el agua del sistema de combustible. Consulte el manual del motor para obtener más información.
- ◆ Cambie el filtro de combustible. Consulte el manual del motor para obtener más información.
- ◆ Limpie el filtro de aceite. Consulte el manual del motor para obtener más información.

Sistema hidráulico, cambio del aceite hidráulico

1. Quite la varilla de medición (A).

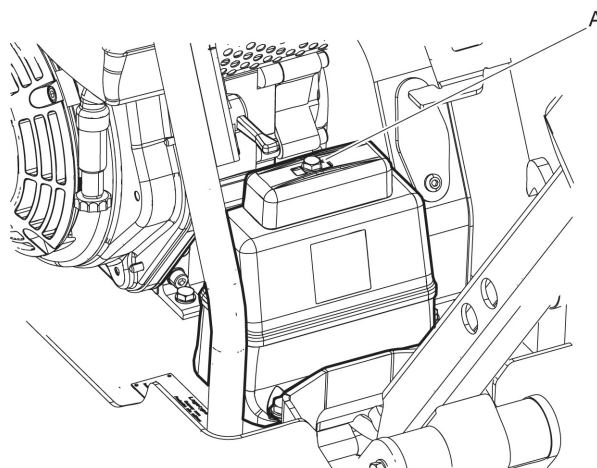

2. Utilice un tubo de aspiración del aceite para vaciar el aceite hidráulico del depósito.
3. Limpie la abertura del depósito y el filtro de aireación (B).

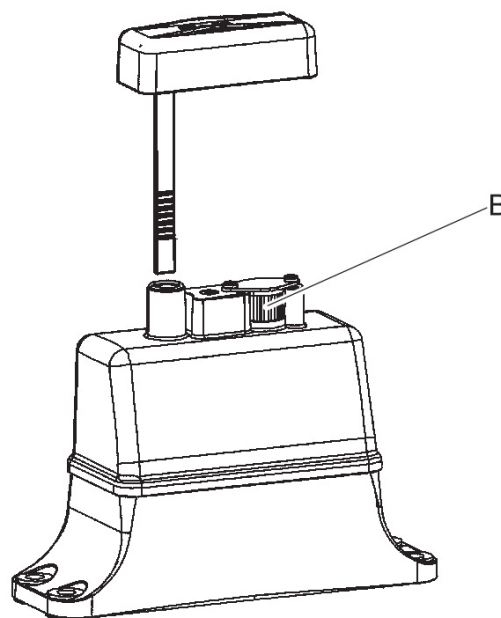

4. Rellene con aceite hidráulico nuevo.
5. Vuelva a poner la varilla de medición (A).

Cambio del aceite del elemento excéntrico

1. Drene el aceite del elemento excéntrico aflojando el tapón de llenado (A).

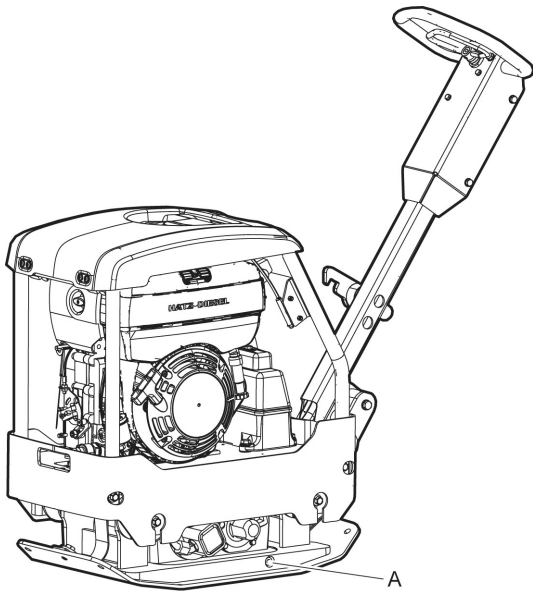

2. Bascule la máquina.

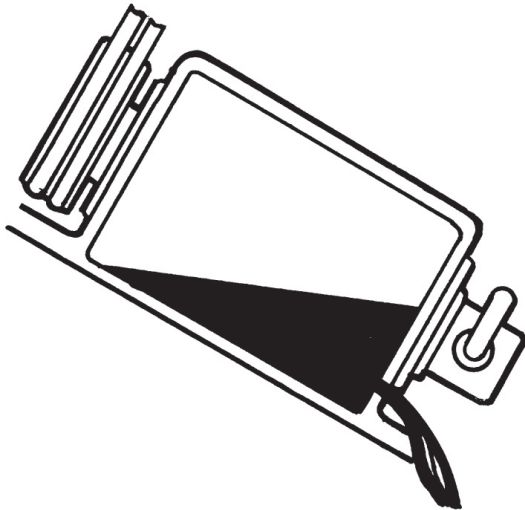

3. Limpie las superficies de aislamiento.

4. Nivele la máquina y llene con aceite.

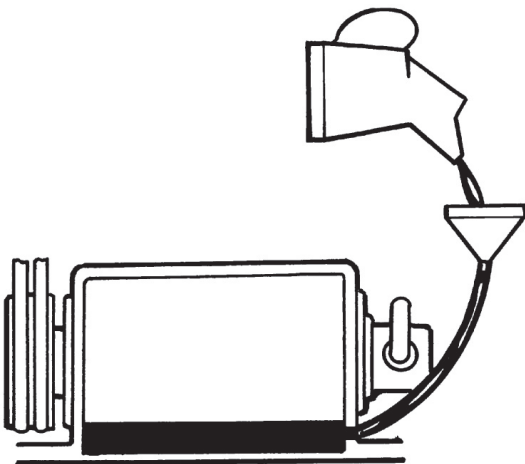

5. Atornille el tapón de llenado.

Desechar

Una máquina usada se debe manipular y desechar de tal forma que se pueda reciclar la mayor cantidad posible del material, haya la menor influencia negativa posible sobre el medio ambiente y se cumplan las restricciones municipales.

Antes de desechar una máquina de combustible, debe vaciarse y limpiarse todo el aceite y el combustible. El aceite y el combustible restantes deben tratarse de forma que no dañen al medio ambiente.

Someta siempre los filtros usados, el aceite drenado y los restos de combustible a una correcta eliminación respecto del medio ambiente.

Almacenamiento

- ◆ Vacíe el depósito antes de guardar la máquina.
- ◆ Limpie la máquina.
- ◆ Limpie el filtro de aire.
- ◆ Extraiga con cuidado la palanca de arranque hasta que haya cierta resistencia.
- ◆ Limpie el aceite y el polvo que se puedan haber acumulado en las piezas de goma.
- ◆ Cubra la máquina y almacénela en una zona seca sin polvo.

Especificaciones técnicas

Datos de la máquina

	Hatz, arranque manual	Honda, arranque manual
Motor		
Tipo	Hatz 1B20 4 tiempos	Honda GX160 4 tiempos
Potencia, kW (hp)	3.1 (4.3)	3,6 (4,8)
Velocidad nominal, rpm	3,200	3600
Rendimiento		
Velocidad operativa, m/min (feet/min)	22 (72)	22 (72)
Basculación máxima, °	20 (35%)	20 (35%)
Datos de compactación		
Frecuencia de vibraciones, Hz (rpm)	80 (4,800)	80 (4,800)
Fuerza centrífuga, kN (lbf)	28 (6.3)	28 (6.3)
Amplitud, mm (in)	1.4 (0.054)	1.4 (0.054)
Volúmenes de líquidos		
Depósito de combustible, litros (qts)	3,6 (3,8)	3,1 (3,3)
Capacidad de aceite del cárter del motor, litros (qts)	0,9 (0,95)	0,6 (0,63)
Aceite hidráulico, litros (qts)	1 (1.1)	1 (1.1)
Elemento excéntrico, litros (qts)	0,4 (0,42)	0,4 (0,42)
Consumo de combustible, litros/hora (qts/h)	0.87 (0.19)	0.95 (0.25)
Lubricantes		
Aceite de motor	Shell Rimula R4 L 15W-40	Shell Rimula R4 L 15W-40
Aceite del elemento excéntrico	Shell Rimula R4 L 15W-40	Shell Rimula R4 L 15W-40
Aceite hidráulico	Shell Tellus S3 V 32	Shell Tellus S3 V 32
Aceite hidráulico biológico	Shell Naturelle HF-E 32	Shell Naturelle HF-E 32
Combustible	Utilice gasoil que cumpla las normas EN 590 o DIN 51601.	Utilice gasolina de calidad normal.
Pesos		
Peso neto, kg (lb)	168 (370)	156 (344)
Peso de funcionamiento, EN500, kg (lb)	169 (373)	157 (346)

Declaración de ruido y vibraciones

Nivel de potencia acústica garantizado **L_w** según EN ISO 3744, de conformidad con la directiva 2000/14/CE.

Nivel de presión acústica **L_p** según EN ISO 11201, EN 500-4.

Valor de vibraciones A e incertidumbre B de conformidad con la EN ISO 500-4. Consulte la tabla "Datos de ruido y vibraciones" para los valores A, B, etc.

Estos valores declarados se obtuvieron mediante pruebas de laboratorio de acuerdo con la directiva o las normas indicadas, y son adecuados para la comparación con los valores declarados de otras máquinas probadas de acuerdo con dicha directiva o dichas normas. Estos valores declarados no son adecuados para su uso en evaluaciones de riesgo, por lo que los valores medidos en los lugares de trabajo individuales pueden resultar superiores. Los valores de exposición reales y el riesgo de sufrir daños experimentados por cada usuario son únicos y dependen del modo en que éste trabaja, el material con el que utiliza la máquina, así como el tiempo de exposición y el estado físico del usuario y el estado de la máquina.

Nuestra empresa, Construction Tools EOOD, no se hace responsable de las consecuencias que pueda tener el uso de los valores declarados en lugar de valores que reflejen la exposición real, en una evaluación de riesgos individual de un lugar de trabajo que no podemos controlar.

Esta máquina puede causar el síndrome de vibraciones mano-brazo si no se usa adecuadamente. En la dirección <http://www.humanvibration.com/humanvibration/EU/VIBGUIDE.html> puede ver una guía de la UE sobre el control de las vibraciones mano-brazo

Recomendamos un programa de control de salud para detectar los primeros síntomas que puedan estar relacionados con la exposición a las vibraciones, de forma que puedan modificarse los procedimientos de gestión para prevenir las discapacidades futuras.

Datos de ruido y vibraciones

	Ruido			Vibración		
	Valores declarados			Valores declarados		
	Presión acústica	Potencia acústica		Valores de tres ejes		
	EN ISO 11201	2000/14/CE		EN500-4		
Tipo	Lp en el oído del operario dB(A) rel 20 µPa	Lw garantizado dB(A) rel 1 pW	Lw medido dB(A) rel 1 pW	A Valor m/s ²	B Distribución m/s ²	horas de trabajo permitidas por día
Honda	91	108	102	2,3	0,7	9,5
Hatz	92	108	104	3,5	1,3	4,1

Las horas de trabajo permitidas por día se calculan en función del valor de acción de 3.5 m/s² según 2002/44/CE.

Dimensiones

mm (in)

*Zona de contacto, m² (sq feet).

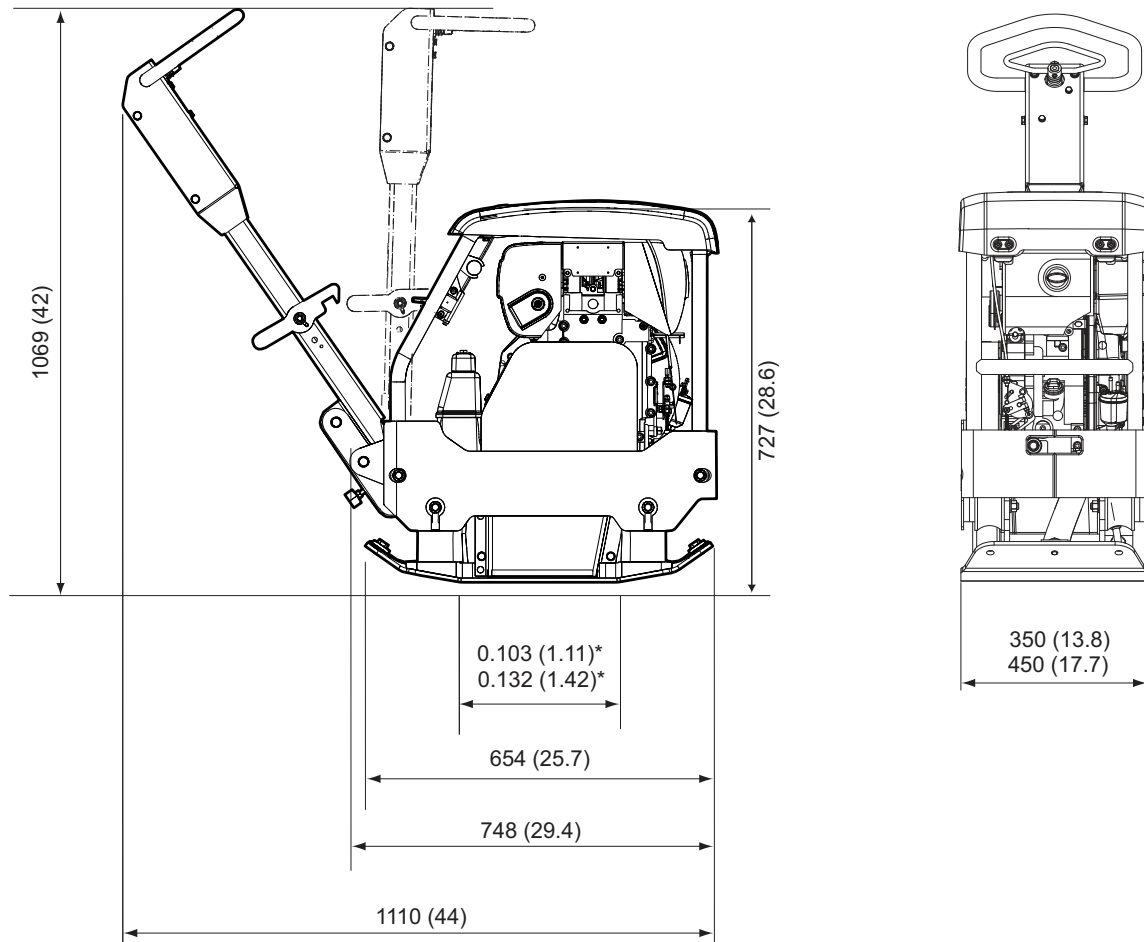

Declaración CE de conformidad

Declaración CE de conformidad (Directiva 2006/42/CE)

Construction Tools EOOD declara por la presente que las máquinas detalladas a continuación se ajustan a las disposiciones de las Directivas 2006/42/CE (Directiva sobre máquinas) y 2000/14/CE (Directiva sobre el ruido), y a las normas armonizadas mencionadas más abajo.

Máquinas	Nivel de potencia acústica garantizado [dB(A)]	Nivel de potencia acústica medido [dB(A)]
LG 164 Honda	108	102
LG 164 Hatz	108	104

Se han aplicado las siguientes normas armonizadas:

- ◆ EN500-1+A1
- ◆ EN500-4

Se han aplicado también las siguientes otras directivas:

- ◆ 2000/14/CE, apéndice VIII
- ◆ 2004/108/CE

Organismo notificado a efectos de la directiva:

N.º NoBo 0038
Lloyd's Register Verification Limited
71 Fenchurch Street
London EC3M 4BS
Reino Unido

Representante autorizado para la documentación técnica:

Emil Alexandrov
Construction Tools EOOD
7000 Rousse
Bulgaria

Administrador general:

Stijn Verherstraeten

Fabricante:

Construction Tools EOOD
7000 Rousse
Bulgaria

Lugar y fecha:

Rousse, 2017-01-15

Queda prohibida la utilización y copia total o parcial del contenido sin autorización. Ello es de aplicación especialmente para marcas, denominación de modelos, números de piezas y planos.

© Construction Tools EOOD | 9800 1767 05 | 2017-01-15

