

Prestaciones

Altura de elevación	3.3 m	10'10"
Capacidad de elevación	2500 kg	5500 lb
Fuerza de tracción	1940 dan	
Velocidad de desplazamiento	18 kmh	11.2 mph
Inclinación del mástil (adelante/atrás)	(6 ° / 12 °)	

Dimensiones

Longitud (hasta talón de horquillas)	2.54 m	8'4"
Longitud total (incluyendo horquillas)	3.69 m	12'1"
Distancia entre ejes	1.6 m	5'3"
Anchura	1.16 m	3'9"
Anchura del tablero portahorquillas	1.04 m	3'5"
Anchura del pasillo (palet 1000 x 1200)	3.93 m	12.89
Anchura del pasillo (palet 800 x 1200)	4.13 m	13.54
Altura	2.19 m	7'2"
Peso (sin carga)	4000 kg	8800 lb
Peso eje delantero (con carga)	5735 kg	12617 lb
Peso eje delantero (sin carga)	1710 kg	3762 lb
Peso eje trasero (con carga)	764 kg	1683 lb
Peso eje trasero (sin carga)	22290 kg	5038 lb
Radio de giro	2.27 m	7'5"
Distancia al suelo	0.18 m	0'7"

Plano a escala (vista lateral) :

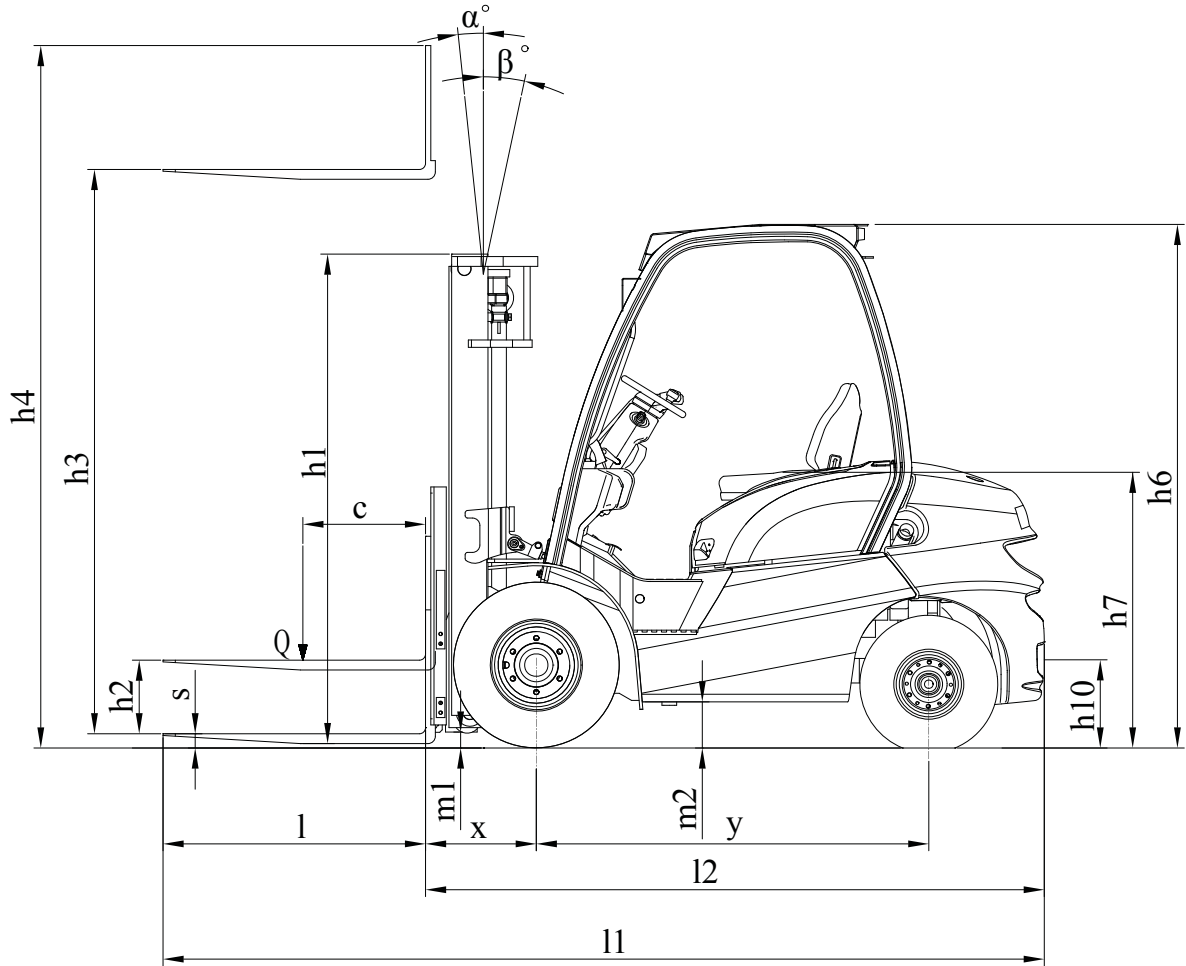

Plano a escala (vista desde arriba) :

